

Charger

BCS220 | BCS230 | BCS250

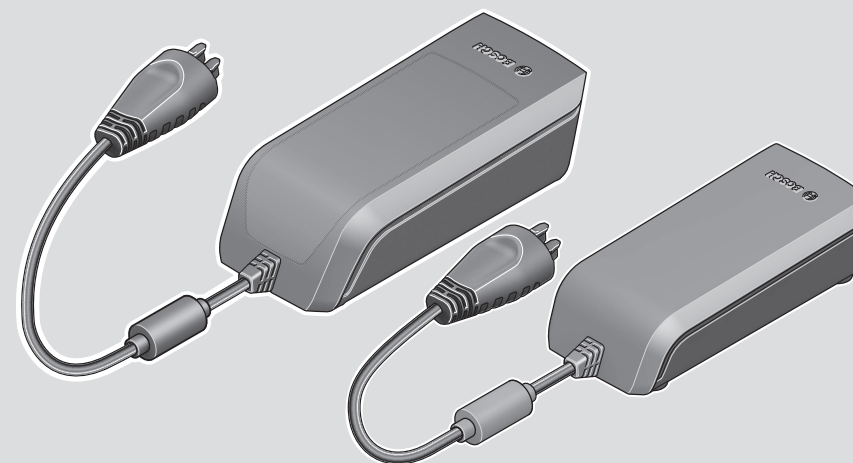

Robert Bosch GmbH
72757 Reutlingen
Germany

www.bosch-ebike.com

0 275 007 XCX (2024.02) T / 50 EEU

- pl** Oryginalna instrukcja obsługi
- cs** Původní návod k obsluze
- sk** Pôvodný návod na obsluhu
- hu** Eredeti használati utasítás
- ro** Instrucțiuni de folosire originale
- bg** Оригинално ръководство за експлоатация
- sl** Originalna navodila za uporabo
- hr** Originalne upute za uporabu
- et** Originaalkasutusjuhend
- lv** Oriģinālā lietošanas pamācība
- lt** Originali instrukcija



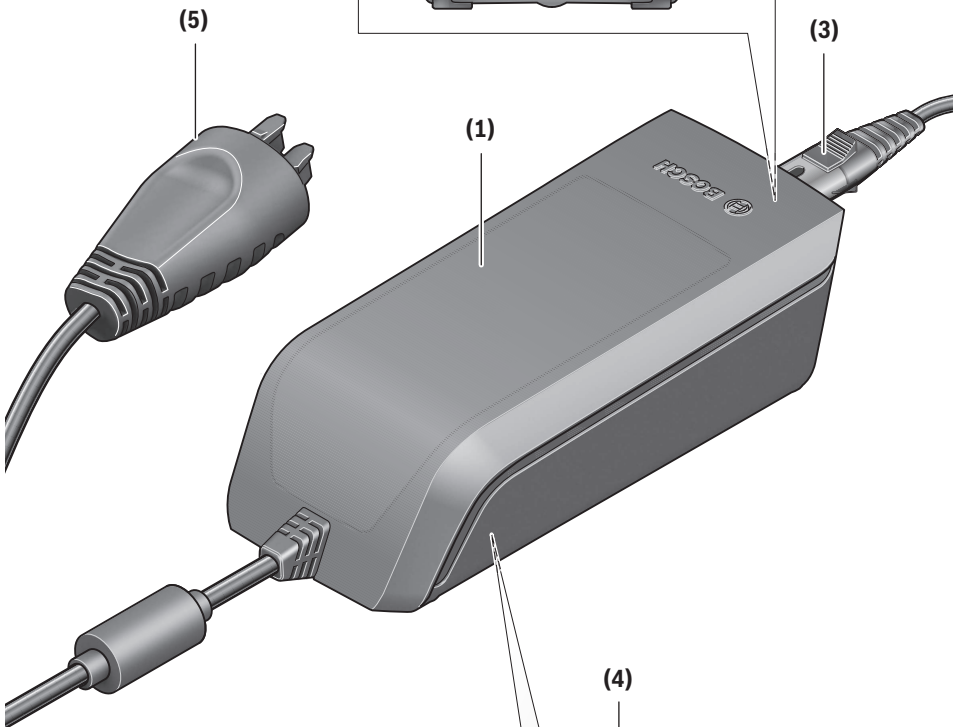
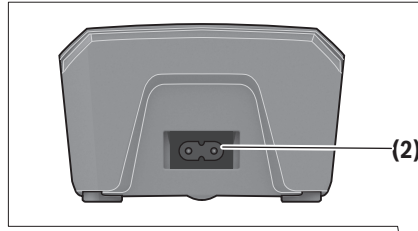

**Standard Charger
Fast Charger**

<p>eBike Battery Charger 36-4/230 0 275 007 907 Input: 230V ~ 50Hz 1.5A Output: 36V --- 4A Made in [] Robert Bosch GmbH 72757 Reutlingen Germany</p>	<p>Standard Charger BCS220 Li-Ion Use ONLY with BOSCH Li-Ion batteries</p>
<p>eBike Battery Charger 36-6/230 0 275 007 918 Input: 230V ~ 50Hz 2.15A Output: 36V --- 6A Made in [] Robert Bosch GmbH 72757 Reutlingen Germany</p>	<p>Fast Charger BCS250 Li-Ion Use ONLY with BOSCH Li-Ion batteries</p>

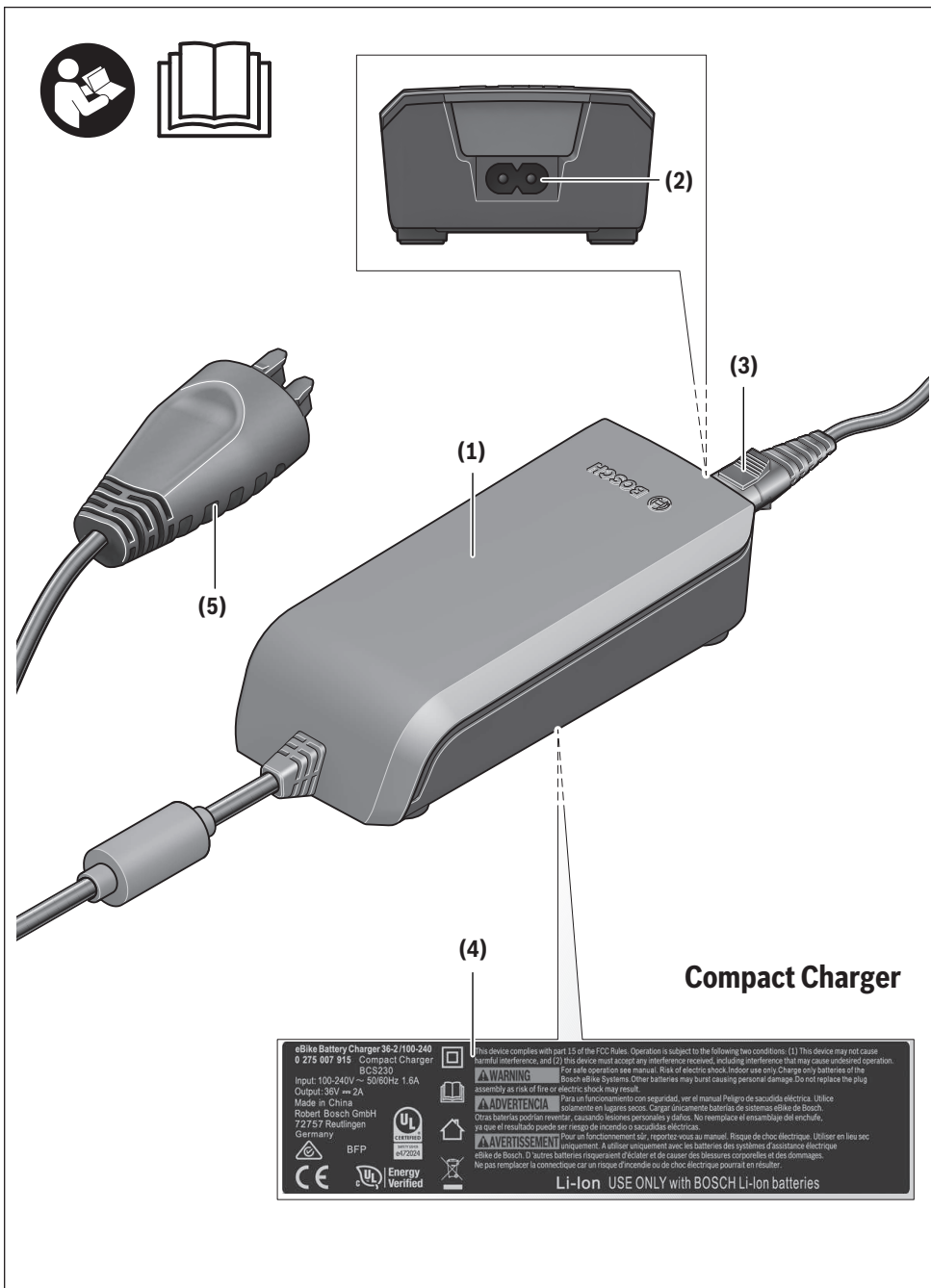

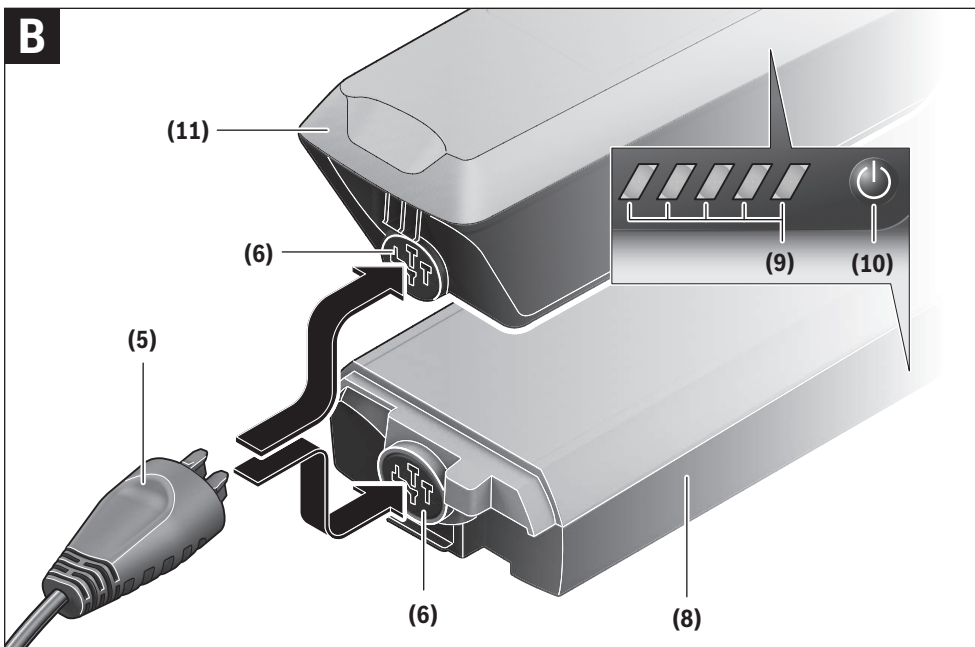
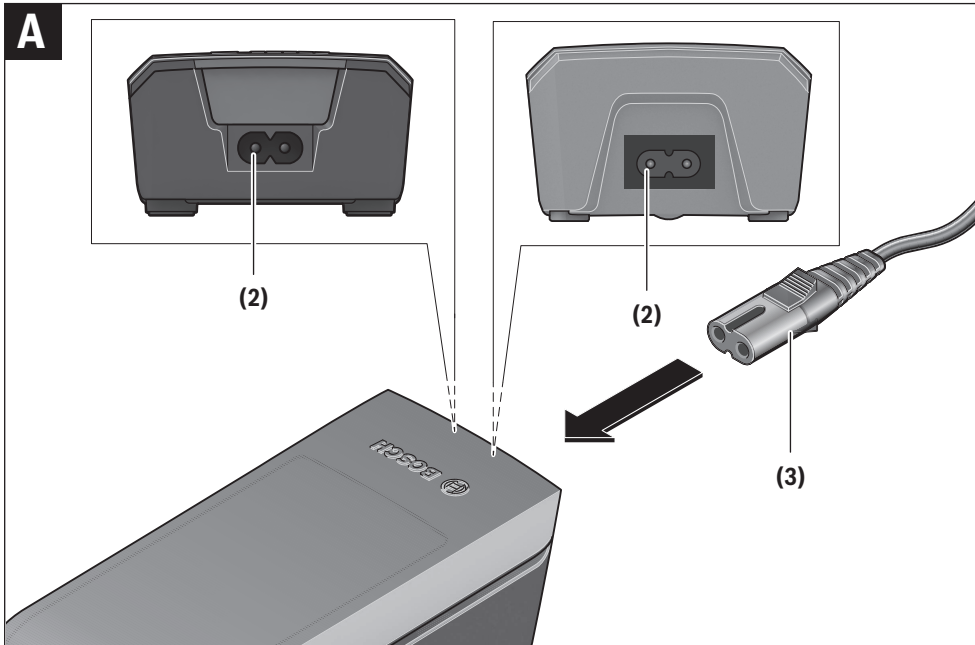

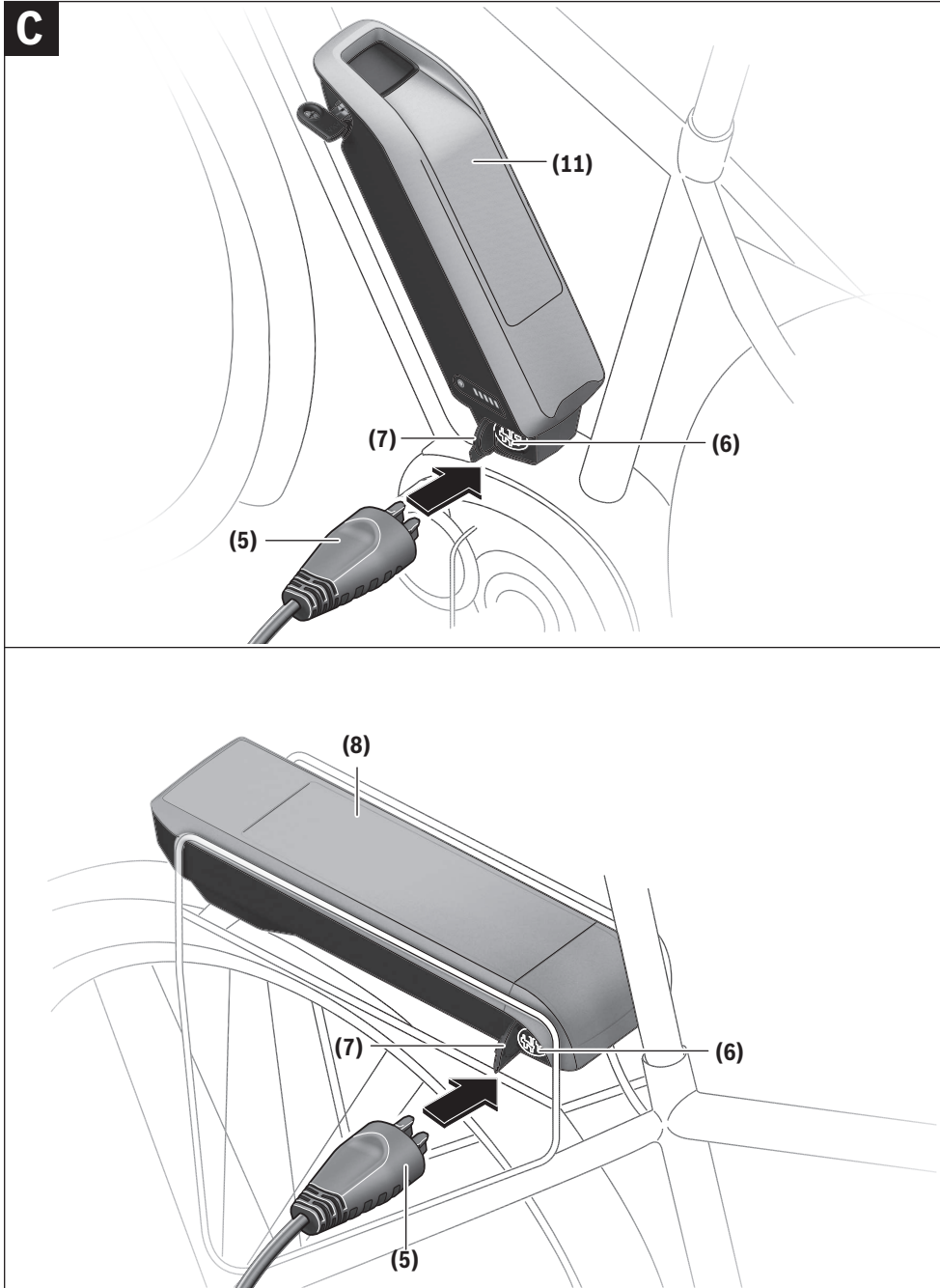

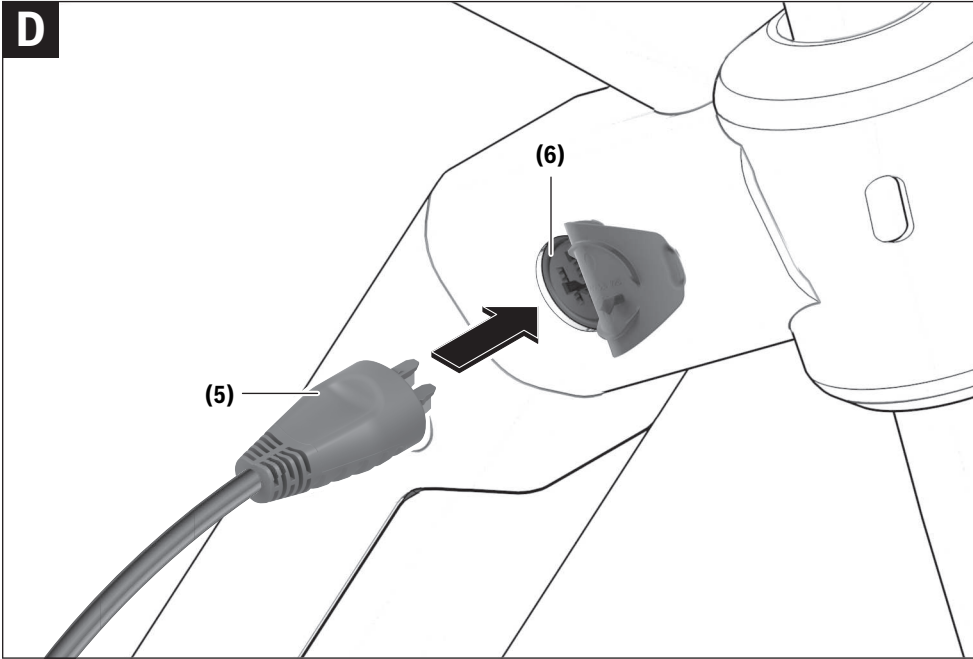

Wskazówki dotyczące bezpieczeństwa



Należy przeczytać wszystkie wskazówki dotyczące bezpieczeństwa i zalecenia. Nieprzestrzeganie wskazówek dotyczących

bezpieczeństwa i zaleceń może doprowadzić do porażenia prądem elektrycznym, pożaru i/lub poważnych obrażeń ciała.

Wszystkie wszystkie wskazówki dotyczące bezpieczeństwa pracy i zalecenia należy zachować do dalszego zastosowania.

Używane w niniejszej instrukcji obsługi pojęcie **akumulator eBike** odnosi się do wszystkich oryginalnych akumulatorów Bosch eBike.

- ▶ **Należy przeczytać i przestrzegać wskazówek dotyczących bezpieczeństwa pracy oraz zaleceń zawartych we wszystkich instrukcjach obsługi komponentów roweru elektrycznego oraz w instrukcji obsługi roweru elektrycznego.**



Chronić ładowarkę przed deszczem i wilgocią. Przedostanie się wody do ładowarki niesie za sobą ryzyko porażenia prądem elektrycznym.

- ▶ **Ładować wolno wyłącznie akumulatory litowo-jonowe atestowane przez firmę Bosch dla rowerów elektrycznych.** Napięcie akumulatora musi być dostosowane do napięcia ładowania w ładowarce. W przeciwnym wypadku istnieje zagrożenie pożarem lub wybuchem.
- ▶ **Ładowarkę należy utrzymywać w czystości.** Zanieczyszczenia mogą spowodować porażenie prądem elektrycznym.
- ▶ **Należy unikać nadmiernego przeciążania gniazda przyrządowego i wtyczki przyrządowej.** W rezultacie takiego działania ładowarka może przestać nadawać się do użytku.
- ▶ **Przed każdym użyciem należy skontrolować ładowarkę, przewód i wtyczkę.** W razie stwierdzenia uszkodzeń nie wolno użytkować ładowarki. Nie wolno otwierać ładowarki. Uszkodzone ładowarki, przewody i wtyczki zwiększają ryzyko porażenia prądem.
- ▶ **Nie korzystać z ładowarki i akumulatora eBike umieszczonych na łatwopalnym podłożu (np. papier, tekstylia itp.) ani w sąsiedztwie łatwopalnych substancji.** Ze względu na wzrost temperatury ładowarki podczas procesu ładowania istnieje niebezpieczeństwo pożaru.
- ▶ **Należy zachować ostrożność, dotykając ładowarkę podczas procesu ładowania.** Należy nosić rękawice ochronne. Ładowarka może się silnie nagrzewać, szczególnie w przypadku wysokiej temperatury otoczenia.
- ▶ **W przypadku uszkodzenia i niewłaściwego użytkownika z akumulatora eBike mogą wydobywać się szkodliwe opary.** Należy zadbać o dopływ świeżego powie-

trza, a w razie wystąpienia dolegliwości skontaktować się z lekarzem. Opary mogą podrażnić drogi oddechowe.

- ▶ **Akumulator roweru elektrycznego należy ładować wyłącznie pod nadzorem.**
- ▶ **Podczas użytkowania, czyszczenia lub prac konserwacyjnych dzieci powinny znajdować się pod nadzorem.** Tylko w ten sposób można zagwarantować, że nie będą się one bawiły ładowarką.
- ▶ **Dzieciom poniżej 8. roku życia nie wolno używać ładowarki. Dzieciom od 8. roku życia i osobom o ograniczonych funkcjach fizycznych, sensorycznych lub umysłowych, a także osobom nieposiadającym doświadczenia i/lub odpowiedniej wiedzy, aby obsługiwać ładowarkę przy zachowaniu wszelkich zasad bezpieczeństwa, nie wolno obsługiwać ładowarki bez nadzoru lub poinstruowania przez osobę odpowiedzialną za ich bezpieczeństwo, pod warunkiem zapewnienia, że osoby te rozumieją związane z tym zagrożenia. Podczas użytkowania, czyszczenia lub prac konserwacyjnych dzieci powinny znajdować się pod nadzorem. Dzieciom nie wolno bawić się ładowarką.** W przeciwnym wypadku istnieje niebezpieczeństwo niewłaściwej obsługi, a także ryzyko doznania obrażeń.
- ▶ Na spodniej stronie ładowarki znajduje się naklejka ze wskazówką w języku angielskim (na schemacie umieszczonym na stronach graficznych opatrzona jest ona numerem **(4)**) o następującej treści: Stosować TYLKO z akumulatorami litowo-jonowymi firmy BOSCH!

Opis urządzenia i jego zastosowania

Użycie zgodne z przeznaczeniem

Oprócz przedstawionych tutaj funkcji możliwe są także inne funkcje wynikające z bieżącej modyfikacji oprogramowania w celu usunięcia błędów i rozszerzenia funkcjonalności. Ładowarki Bosch eBike są przeznaczone wyłącznie do ładowania akumulatorów Bosch eBike i nie wolno ich używać do żadnych innych celów.

Przedstawione graficznie komponenty

Numeracja przedstawionych komponentów odnosi się do schematów, znajdujących się na stronach graficznych, umieszczonych na początku niniejszej instrukcji.

W zależności od wariantu wyposażenia roweru elektrycznego poszczególne schematy w niniejszej instrukcji obsługi mogą nieznacznie odbiegać od warunków rzeczywistych.

- (1) Ładowarka
- (2) Gniazdo przyrządowe
- (3) Wtyczka przyrządowa
- (4) Wskazówki dotyczące bezpieczeństwa pracy z ładowarką
- (5) Wtyczka ładowarki
- (6) Gniazdo ładowarki
- (7) Pokrywka gniazda ładowania

- (8) Akumulator mocowany na bagażniku
 (9) Wskaźnik zasilania i wskaźnik stanu naładowania akumulatora eBike

- (10) Włącznik/wyłącznik akumulatora eBike
 (11) Akumulator standardowy

Dane techniczne

Ładowarka		Standard Charger (36–4/230)	Compact Charger (36–2/100-230)	Fast Charger (36–6/230)
Kod produktu		BCS220	BCS230	BCS250
Napięcie znamionowe	V	207–264	90–264	207–264
Częstotliwość	Hz	47–63	47–63	47–63
Napięcie ładowania akumulatora	V	36	36	36
Prąd ładowania (maks.)	A	4	2	6 ^{A)}
Czas ładowania				
– PowerPack 300, ok.	h	2,5	5	2
– PowerPack 400, ok.	h	3,5	6,5	2,5
– PowerPack 500, ok.	h	4,5	7,5	3
Temperatura robocza	°C	0 ... +40	0 ... +40	0 ... +40
Temperatura przechowywania	°C	+10 ... +40	+10 ... +40	+10 ... +40
Ciężar, ok.	kg	0,8	0,6	1,0
Stopień ochrony		IP40	IP40	IP40

A) W przypadku akumulatorów PowerPack 300 oraz akumulatorów Classic+ Line prąd ładowania jest ograniczony do 4 A.

Dane obowiązują dla napięcia znamionowego [U] 230 V. Przy napięciach odbiegających od powyższego i w przypadku specjalnych wersji produktu sprzedawanych w niektórych krajach dane te mogą się różnić.

Praca

Uruchamianie

Podłączanie ładowarki do sieci (zob. rys. A)

- ▶ **Należy zwrócić uwagę na napięcie sieci!** Napięcie źródła prądu musi zgadzać się z danymi na tabliczce znamionowej ładowarki. Ładowarki o napięciu 230 V można podłączyć do sieci 220 V.

Włożyć wtyczkę przyrządową (3) przewodu sieciowego do gniazda przyrządowego (2) znajdującego się w ładowarce. Podłączyć przewód sieciowy (różny, w zależności od kraju przeznaczenia) do sieci.

Ładowanie wyjętego akumulatora eBike (zob. rys. B)

Wyłączyć akumulator eBike i wyjąć go z uchwytu na rowerze elektrycznym. Przedtem należy przeczytać instrukcję obsługi akumulatora eBike oraz zastosować się do jej zaleceń.

- ▶ **Akumulator eBike należy ustawiać wyłącznie na czystych powierzchniach.** Należy unikać wilgoci i zanieczyszczenia gniazda ładowania oraz styków, np. ziemią lub piaskiem.

Włożyć wtyczkę do ładowania (5) ładowarki do gniazda ładowania (6) na akumulatorze eBike.

Ładowanie akumulatora eBike w rowerze elektrycznym (zob. rys. C i D)

Wyłączyć akumulator eBike. Oczyszczyć pokrywę gniazda ładowania (7). Należy unikać wilgoci i zanieczyszczenia gniazda ładowania oraz styków, np. ziemią lub piaskiem. Podnieść

pokrywę gniazda ładowania (7) i umieścić wtyczkę do ładowania (5) w gnieździe ładowania (6).

- ▶ **Z powodu wzrostu temperatury ładowarki podczas ładowania istnieje niebezpieczeństwo pożaru. Akumulatory eBike w rowerze elektrycznym wolno ładować tylko w stanie suchym i w pomieszczeniach ogniotrwałych.** Przedtem należy przeczytać instrukcję obsługi akumulatora eBike oraz zastosować się do jej zaleceń.

Ładowanie przy dwóch stosowanych akumulatorach eBike

Jeżeli w rowerze elektrycznym są zamontowane dwa akumulatory eBike, obydwa akumulatory eBike można ładować, podłączając je do gniazda udostępnionego przez producenta. Najpierw obydwa akumulatory eBike są ładowane jeden po drugim, do ok. 80–90% pojemności, a następnie obydwa akumulatory eBike są ładowane równocześnie do pełna (diody LED obu akumulatorów eBike migają).

Podczas pracy energia jest pobierana na zmianę z obydwu akumulatorów eBike.

Po wyjęciu akumulatorów eBike z uchwytów, można ładować każdy akumulator eBike osobno.

Proces ładowania

Proces ładowania rozpoczyna się w momencie podłączenia ładowarki do akumulatora eBike lub do gniazda ładowania w rowerze elektrycznym oraz do sieci.

Wskazówka: Ładowanie jest możliwe tylko wówczas, gdy temperatura akumulatora roweru elektrycznego nie wykacza poza dopuszczalny zakres.

Wskazówka: Podczas procesu ładowania następuje wyłączenie jednostki napędowej.

Ładowanie akumulatora eBike jest możliwe z komputerem pokładowym i bez niego. Podczas ładowania bez komputera pokładowego stan naładowania akumulatora eBike można obserwować na wskaźniku stanu naładowania.

Przy podłączonym komputerze pokładowym na wyświetlaczu wyświetlony zostanie odpowiedni komunikat.

Stan naładowania jest widoczny na wskaźniku stanu naładowania (9) akumulatora eBike oraz na wskaźniku kreskowym komputera pokładowego.

Podczas procesu ładowania świecą się diody LED wskaźnika stanu naładowania (9) na akumulatorze eBike. Każda ze stałe zaświeconych diod odpowiada mniej więcej 20% pojemności. Migająca dioda LED oznacza ładowanie następnym 20%.

Gdy akumulator eBike naładowany jest całkowicie, diody LED natychmiast gasną, a komputer pokładowy wyłącza się. Proces ładowania jest zakończony. Naciśnięcie włącznika/wyłącznika (10) na akumulatorze eBike powoduje wyświetlenie stanu naładowania przez 3 s.



Odłączyć ładowarkę od sieci, a akumulator eBike lub rower elektryczny od ładowarki.

Po odłączeniu od ładowarki rower elektryczny i akumulator eBike wyłączają się automatycznie.

Wskazówka: Jeżeli akumulator ładowany był w rowerze, po zakończeniu procesu ładowania należy zamknąć dokładnie gniazdo ładowania (6) pokrywką (7), chroniąc je przed zanieczyszczeniami i wodą.

Jeżeli ładowarka nie została odłączona od akumulatora eBike po zakończeniu ładowania, ładowarka włączy się ponownie po paru godzinach, skontroluje stan naładowania akumulatora eBike i ew. wznowi proces ładowania.

Błędy – przyczyny i usuwanie

Przyczyna	Rozwiązanie
 <p>Akumulator eBike jest uszkodzony</p>	<p>Migają dwie diody LED na akumulatorze eBike.</p> <p>Zwrócić się do autoryzowanego punktu sprzedaży rowerów.</p>
 <p>Akumulator eBike jest zbyt gorący lub zbyt zimny</p>	<p>Migają trzy diody LED na akumulatorze eBike.</p> <p>Odłączyć akumulator eBike od ładowarki i odczekać, aż powróci on do dopuszczalnego zakresu temperatur ładowania.</p> <p>Akumulator eBike należy podłączyć ponownie do ładowarki dopiero wówczas, gdy znajdzie się on w dopuszczalnym zakresie temperatur ładowania.</p>
 <p>Ładowarka nie ładuje.</p>	<p>Nie miga żadna dioda LED (w zależności od stanu naładowania akumulatora eBike jedna lub kilka diod LED świeci się na stałe).</p> <p>Zwrócić się do autoryzowanego punktu sprzedaży rowerów.</p>
<p>Nie można rozpocząć procesu ładowania (nie działa wskaźnik na akumulatorze eBike)</p>	
Wtyczka nie jest prawidłowo włożona	Skontrolować wszystkie połączenia wtykowe.
Styki akumulatora eBike są zabrudzone	Ostrożnie oczyścić styki akumulatora eBike.
Uszkodzone jest gniazdo, przewód lub ładowarka	Skontrolować napięcie sieci, oddać ładowarkę do przeglądu w punkcie sprzedaży rowerów.
Akumulator eBike jest uszkodzony	Zwrócić się do autoryzowanego punktu sprzedaży rowerów.

Konserwacja i serwis

Konserwacja i czyszczenie

W razie stwierdzenia usterki ładowarki, należy zwrócić się do autoryzowanego punktu sprzedaży rowerów.

Oczyścić ładowarkę, używając suchej ściereczki.

Obsługa klienta oraz doradztwo dotyczące użytkowania

W razie pytań dotyczących roweru elektrycznego i jego komponentów należy zwracać się do autoryzowanego punktu sprzedaży rowerów.

Dane kontaktowe autoryzowanych punktów sprzedaży rowerów można znaleźć na stronie internetowej:

www.bosch-ebike.com.



Dalsze informacje na temat komponentów eBike oraz ich funkcji można znaleźć w Bosch eBike Help Center.

Utylizacja i materiały wykonania

Dane dotyczące materiałów wykonania znajdują Państwo, klikając w link:

www.bosch-ebike.com/en/material-compliance.

Rowerów elektrycznych i ich części składowych nie wolno wyrzucać razem z odpadami domowymi

Zwrot za pośrednictwem handlu jest możliwy, jeśli dystrybutor dobrowolnie oferuje możliwość przyjmowania zwrotów lub jest do tego ustawowo zobowiązany. Należy przy tym przestrzegać krajowych przepisów prawa.



Jednostkę napędową, komputer pokładowy wraz z panelem sterowania, akumulator eBike, czujnik prędkości, osprzęt i opakowanie należy doprowadzić do powtórnego przetworzenia zgodnie z przepisami ochrony środowiska.

Należy we własnym zakresie zapewnić, że dane osobowe zostały usunięte z urządzenia.

Akumulatory i baterie, które można wymontować ze sprzętu elektrycznego, nie uszkadzając ich, należy przed utylizacją i wyjąć zbierać osobno.



Zgodnie z europejską dyrektywą 2012/19/UE niezdatne do użytku elektronarzędzia, a zgodnie z europejską dyrektywą 2006/66/WE uszkodzone lub zużyte akumulatory/baterie, należy zbierać osobno i doprowadzić do ponownego przetworzenia zgodnie z przepisami ochrony środowiska.

Selektywna zbiórka sprzętu elektrycznego służy wstępnemu sortowaniu według rodzajów materiałów i wspomaga prawidłowe przetwarzanie i odzysk surowców, chroniąc w ten sposób ludzi i środowisko naturalne.



Zastrzegamy sobie prawo wprowadzania zmian.

Bezpečnostní upozornění



Přečtěte si všechna bezpečnostní upozornění a všechny pokyny.

Nedodržování bezpečnostních upozornění

a pokynů může mít za následek úraz elektrickým proudem, požár a/nebo těžká poranění.

Všechna bezpečnostní upozornění a pokyny uschovejte pro budoucí potřebu.

Pojem **akumulátor eBike**, který se používá v tomto návodu k obsluze, se vztahuje na všechny originální akumulátory Bosch eBike.

- ▶ **Přečtěte si a dodržujte bezpečnostní upozornění a instrukce ve všech návodech k použití komponent systému eBike a v návodu k použití vašeho elektrokola.**



Chraňte nabíječku před deštěm a vlhkem.

Při proniknutí vody do nabíječky hrozí riziko úrazu elektrickým proudem.

- ▶ **Nabíjejte pouze lithium-iontové akumulátory Bosch schválené pro systém eBike. Napětí akumulátoru musí odpovídat nabíjecímu napětí nabíječky.** Jinak hrozí nebezpečí požáru a výbuchu.
- ▶ **Nabíječka se musí udržovat v čistotě.** Při znečištění hrozí nebezpečí zásahu elektrickým proudem.
- ▶ **Vyhnete se nadměrnému zatížení přístrojové zdičky a zástrčky.** Nabíječka tak může být nepoužitelná.
- ▶ **Před každým použitím zkontrolujte nabíječku, kabel a zástrčku. Pokud zjistíte poškození, nabíječku nepoužívejte. Nabíječku neotevírejte.** Poškozené nabíječky, kabely a zástrčky zvyšují riziko zásahu elektrickým proudem.
- ▶ **Nabíječku a akumulátor eBike nepoužívejte na snadno hořlavém podkladu (např. papíru, textiliích), resp. v hořlavém prostředí.** Protože se nabíječka při provozu zahřívá, hrozí nebezpečí požáru.
- ▶ **Buďte opatrní, když se během nabíjení dotýkáte nabíječky. Noste ochranné rukavice.** Nabíječka se může zejména při vysoké teplotě prostředí silně zahřát.
- ▶ **Při poškození nebo nesprávném používání akumulátoru e-Bike mohou unikat výpary. Zajistěte přívod čerstvého vzduchu a při potížích vyhledejte lékaře.** Výpary mohou dráždit dýchací cesty.
- ▶ **Akumulátor systému eBike se nesmí nechat nabíjet bez dozoru.**
- ▶ **Při používání, čištění a údržbě dohlížejte na děti.** Tak bude zajištěno, že si děti nebudou s nabíječkou hrát.
- ▶ **Nabíječku nesmí používat děti mladší 8 let. Děti od 8 let a osoby, které nejsou na základě svých fyzických, smyslových či duševních schopností nebo kvůli nezkušenosti či neznalosti schopné nabíječku bezpečně používat, smějí tuto nabíječku používat pouze pod dohledem nebo po instruování zodpovědnou osobou, pokud je zajištěno, že rozumějí**

příslušným nebezpečím. Při používání, čištění a údržbě dohlížejte na děti. Děti si nesmí s nabíječkou hrát. V opačném případě hrozí nebezpečí nesprávné obsluhy a poranění.

- ▶ Na spodní straně nabíječky se nachází nálepka s upozorněním v anglickém jazyce (na vyobrazení na straně s obrázkem označená číslem **(4)**) a s následujícím obsahem: Používejte POUZE s lithium-iontovými akumulátory BOSCH!

Popis výrobku a výkonu

Použití v souladu s určeným účelem

Kromě zde popsanych funkcí se může kdykoli stát, že budou provedeny změny softwaru pro odstranění chyb a změny funkcí.

Nabíječky Bosch eBike jsou určeny výhradně k nabíjení akumulátorů Bosch eBike a nesmí se používat k jiným účelům.

Zobrazené součásti

Číslování zobrazených komponent se vztahuje k vyobrazení na stranách s obrázkem na začátku návodu.

Jednotlivá vyobrazení v tomto návodu k použití se mohou v závislosti na vybavení vašeho elektrokola nepatrně lišit od skutečného provedení.

- (1) Nabíječka
- (2) Přístrojová zdička
- (3) Přístrojová zástrčka
- (4) Bezpečnostní upozornění pro nabíječku
- (5) Nabíjecí zástrčka
- (6) Zdička pro nabíjecí zástrčku
- (7) Kryt nabíjecí zdičky
- (8) Akumulátor v nosiči
- (9) Provozní ukazatel a ukazatel stavu nabití akumulátoru eBike
- (10) Tlačítko zapnutí/vypnutí akumulátoru eBike
- (11) Standardní akumulátor

Technické údaje

Nabíječka		Standard Charger (36–4/230)	Compact Charger (36–2/100–230)	Fast Charger (36–6/230)
Kód výrobku		BCS220	BCS230	BCS250
Jmenovité napětí	V	207–264	90–264	207–264
Frekvence	Hz	47–63	47–63	47–63
Nabíjecí napětí akumulátoru	V	36	36	36
Nabíjecí proud (max.)	A	4	2	6 ^{A)}
Doba nabíjení				
– PowerPack 300, cca	h	2,5	5	2
– PowerPack 400, cca	h	3,5	6,5	2,5
– PowerPack 500, cca	h	4,5	7,5	3
Provozní teplota	°C	0 až +40	0 až +40	0 až +40
Skladovací teplota	°C	+10 až +40	+10 až +40	+10 až +40
Hmotnost, cca	kg	0,8	0,6	1,0
Stupeň krytí		IP40	IP40	IP40

A) Nabíjecí proud se u PowerPack 300 a akumulátorů Classic+ Line omezí na 4 A.

Údaje platí pro jmenovité napětí [U] 230 V. U odlišných napětí a u specifických provedení pro příslušné země se mohou tyto údaje lišit.

Provoz

Uvedení do provozu

Zapojení nabíječky do elektrické sítě (viz obrázek A)

► **Dbejte na správné síťové napětí!** Napětí zdroje proudu musí souhlasit s údaji na typovém štítku nabíječky.

Nabíječky označené 230 V mohou být provozovány i při 220 V.

Zapojte přístrojovou zástrčku (3) síťového kabelu do přístrojové zdířky (2) v nabíječce.

Zapojte síťový kabel (specificky podle příslušné země) do elektrické sítě.

Nabíjení vyjmutého akumulátoru eBike (viz obrázek B)

Vypněte akumulátor eBike a vyjměte ho z držáku na elektrokole. Přečtěte si a dodržujte k tomu návod k použití akumulátoru eBike.

► **Akumulátor eBike stavte jen na čistou plochu.** Zejména zabraňte vlhkosti a znečištění nabíjecí zdířky a kontaktů, např. pískem nebo zeminou.

Zapojte nabíjecí zástrčku (5) nabíječky do nabíjecí zdířky (6) v akumulátoru eBike.

Nabíjení akumulátoru eBike na elektrokole (viz obrázky C a D)

Vypněte akumulátor eBike. Vyčistěte kryt nabíjecí zdířky (7). Zejména zabraňte vlhkosti a znečištění nabíjecí zdířky a kontaktů, např. pískem nebo zeminou. Odklopte kryt nabíjecí zdířky (7) a zapojte nabíjecí zástrčku (5) do nabíjecí zdířky (6).

► **V důsledku zahřívání nabíječky při nabíjení hrozí nebezpečí požáru. Akumulátory eBike nabíjejte na elektrokole jen v suchém stavu a na místě, kde nehrozí**

nebezpečí požáru. Přečtěte si a dodržujte k tomu návod k použití akumulátoru eBike.

Nabíjení při dvou nasazených akumulátorech eBike

Pokud jsou na jednom systému eBike umístěné dva akumulátory eBike, lze oba akumulátory eBike nabíjet pomocí neuzavřené přípojky. Nejprve se oba akumulátory eBike postupně nabíjí na cca 80–90 %, poté se oba akumulátory eBike souběžně plně dobíjí (LED obou akumulátorů eBike blikají).

Při provozu se oba akumulátory eBike vybíjejí střídavě.

Když sejmete akumulátory eBike z držáků, můžete každý akumulátor nabíjet zvlášť.

Proces nabíjení

Proces nabíjení začne, jakmile je nabíječka spojená s akumulátorem eBike, resp. nabíjecí zdířkou na elektrokole a elektrickou sítí.

Upozornění: Proces nabíjení je možný pouze tehdy, když je teplota akumulátoru systému eBike v přípustném rozpětí nabíjecí teploty.

Upozornění: Během nabíjení je pohonná jednotka deaktivovaná.

Nabíjení akumulátoru eBike je možné s palubním počítačem i bez něj. Bez palubního počítače lze nabíjení sledovat na ukazateli stavu nabití akumulátoru eBike.

Při připojení palubního počítače se na displeji zobrazí příslušné hlášení.

Stav nabití je indikován pomocí ukazatele stavu nabití (9) na akumulátoru eBike a pomocí sloupců na palubním počítači.

Během nabíjení svítí LED ukazatele stavu nabití (9) na akumulátoru eBike. Každá trvale svítící LED odpovídá přibližně 20 % kapacity nabití. Blikající LED indikuje nabíjení dalších 20 %.



Když je akumulátor systému eBike úplně nabitý, LED ihned zhasnou a palubní počítač se vypne. Proce nabíjení se ukončí. Stisknutím tlačítka zapnutí/vypnutí (10) na akumulátoru eBike si lze na 3 sekundy zobrazit stav nabití. Odpojte nabíječku od sítě a akumulátor eBike resp. elektrokolo od nabíječky.

Elektrokolo a akumulátor eBike se po odpojení nabíječky automaticky vypnou.

Upozornění: Pokud jste nabíjeli akumulátor na elektrokole, po nabíjení pečlivě zavřete nabíjecí zdířku (6) krytem (7), aby dovnitř nemohla proniknout špina nebo voda.

Pokud nabíječku po nabíjení neodpojíte od akumulátoru eBike, nabíječka se za několik hodin zase zapne, zkontroluje stav nabití akumulátoru eBike a v případě potřeby znovu zahájí proces nabíjení.

Závady – příčiny a odstranění

Příčina	Odstranění
 <p>Vadný akumulátor eBike.</p>	<p>Dvě LED na akumulátoru eBike blikají.</p> <p>Obratě se na autorizovaného prodejce jízdních kol.</p>
 <p>Akumulátor eBike je příliš teplý nebo příliš studený.</p>	<p>Tři LED na akumulátoru eBike blikají.</p> <p>Odpojte akumulátor eBike od nabíječky a počkejte, dokud nebude nabíjecí teplota v přípustném rozmezí.</p> <p>Akumulátor eBike znovu připojte k nabíječce teprve po dosažení přípustné nabíjecí teploty.</p>
 <p>Nabíječka nenabíjí.</p>	<p>Nebliká žádná LED (v závislosti na stavu nabití akumulátoru systému eBike trvale svítí jedna nebo více LED).</p> <p>Obratě se na autorizovaného prodejce jízdních kol.</p>
<p>Nabíjení není možné (na akumulátoru eBike není žádný ukazatel).</p>	
Zástrčka není správně zapojená.	Zkontrolujte všechna zástrčková spojení.
Znečištěné kontakty akumulátoru eBike.	Opatrně vyčistěte kontakty akumulátoru eBike.
Zásuvka, kabel nebo nabíječka vadné.	Zkontrolujte síťové napětí, nabíječku nechte zkontrolovat u prodejce jízdních kol.
Vadný akumulátor eBike.	Obratě se na autorizovaného prodejce jízdních kol.

Údržba a servis

Údržba a čištění

Pokud má nabíječka poruchu, obraťte se prosím na autorizovaného prodejce jízdních kol. Nabíječku čistěte suchým hadrem.

Zákaznická služba a poradenství ohledně použití

V případě otázek k systému eBike a jeho součástem se obraťte na autorizovaného prodejce jízdních kol. Kontaktní údaje autorizovaných prodejců jízdních kol najdete na internetové stránce www.bosch-ebike.com.



Další informace o komponentech eBike a jejich funkcích naleznete v Bosch eBike Help Center.

Likvidace a látky ve výrobcích

Údaje k látkám ve výrobcích najdete pod následujícím odkazem: www.bosch-ebike.com/en/material-compliance. Nevyhazujte eBike a jeho součásti do komunálního odpadu! Vrácení v obchodu je možné, pokud prodejce odběr dobrovolně nabízí nebo jej musí zajišťovat ze zákona. Dodržujte přitom vnitrostátní předpisy.



Pohonnou jednotku, palubní počítač včetně ovládací jednotky, akumulátor eBike, senzor rychlosti, příslušenství a obaly je třeba odevzdat k ekologické recyklaci.

Ve vlastním zájmu zajistěte, aby byly osobní údaje ze zařízení smazány.

Baterie, které lze bez zničení vyjmout z elektrického zařízení, se musí před likvidací vyjmout a odevzdat zvlášť na sběrném místě pro baterie.



Podle evropské směrnice 2012/19/EU se musí již nepoužitelná elektrická zařízení a podle evropské směrnice 2006/66/ES vadné nebo opotřebované akumulátory/baterie shromažďovat odděleně a odevzdat k ekologické recyklaci.

Oddělené odevzdání k likvidaci slouží k třídění podle druhu materiálu a přispívá k správnému zacházení se surovinami a jejich recyklaci, což je šetrné pro člověka i životní prostředí.



Změny vyhrazeny.

Bezpečnostné upozornenia



Prečítajte si všetky bezpečnostné upozornenia a pokyny. Nedodržanie bezpečnostných upozornení a pokynov môže zapríčiniť úraz elektrickým prúdom, požiar a/alebo ťažké poranenia.

Uchovajte všetky bezpečnostné upozornenia a pokyny na budúce použitie.

Výraz **eBike akumulátor**, používaný v tomto návode na obsluhu, sa vzťahuje na všetky originálne Bosch eBike akumulátory.

► **Prečítajte si a dodržiavajte bezpečnostné upozornenia a pokyny vo všetkých návodoch na obsluhu eBike komponentov aj v návode na obsluhu vášho eBike.**



Chráňte nabíjačku pred dažďom a vlhkom. Pri vniknutí vody do nabíjačky hrozí riziko zásahu elektrickým prúdom.

- **Nabíjajte len lítium-iónové akumulátory Bosch, ktoré sú schválené pre eBike.** Napätie akumulátora sa musí zhodovať s nabíjacím napätím nabíjačky. Inak hrozí nebezpečenstvo požiaru a výbuchu.
- **Udržiavajte nabíjačku čistú.** Znečistením hrozí nebezpečenstvo úrazu elektrickým prúdom.
- **Zabráňte nadmernému zaťaženiu na zásuvke a zástrčke zariadenia.** Nabíjačka sa v dôsledku toho môže stať nepoužiteľnou.
- **Pred každým použitím skontrolujte nabíjačku, kábel a zástrčku. Ak zistíte poškodenie, nabíjačku nepoužívajte. Nabíjačku neotvárajte.** Poškodené nabíjačky, káble a zástrčky zvyšujú riziko zásahu elektrickým prúdom.
- **Nabíjačku a akumulátor eBike neprevádzkujte na ľahko horľavom podklade (napr. papier, textilie a pod.), príp. v horľavom prostredí.** Z dôvodu tepla, ktoré vzniká pri nabíjaní hrozí nebezpečenstvo požiaru.
- **Buďte opatrní, ak sa dotýkate nabíjačky počas nabíjania. Noste ochranné rukavice.** Nabíjačka sa môže predovšetkým pri vysokých teplotách okolia intenzívne zohrievať.
- **Pri poškodení alebo nesprávnom používaní eBike akumulátora môžu unikáť výpary. Zabezpečte prívod čerstvého vzduchu a v prípade nevoľnosti vyhľadajte lekársku pomoc.** Výpary môžu dráždiť dýchacie cesty.
- **Akumulátor systému eBike sa nesmie nechať nabíjať bez dozoru.**
- **Pri používaní, čistení a údržbe dávajte pozor na deti.** Zabezpečte tým, aby sa deti s nabíjačkou nehrali.
- **Deti mladšie ako 8 rokov nesmú nabíjačku používať.** Deti staršie ako 8 rokov a osoby, ktoré na základe svojich fyzických, zmyslových alebo duševných schopností alebo kvôli nedostatku skúseností alebo neznalosti nie sú spôsobilé na bezpečnú obsluhu nabíjačky, smú túto nabíjačku používať iba pod dohľadom alebo podľa pokynov zo strany zodpovednej osoby,

pokiaľ je zabezpečené, že porozumeli nebezpečenstvám spojeným s jej používaním. Pri používaní, čistení a údržbe dávajte pozor na deti. Deti sa nesmú s nabíjačkou hrať. V opačnom prípade hrozí riziko chybnéj obsluhy a vzniku poranení.

- Na spodnej strane nabíjačky sa nachádza nálepka s upozornením v anglickom jazyku (na vyobrazení na grafickej strane označená číslom **(4)**) s nasledujúcim obsahom: Používajte LEN s lítium-iónovými akumulátormi BOSCH!

Opis výrobku a výkonu

Používanie v súlade s určením

Popri tu predstavených funkciách môže kedykoľvek dôjsť k softvérovým zmenám kvôli odstráneniu chýb a zmene funkčnosti.

Nabíjačky Bosch eBike sú určené výlučne na nabíjanie akumulátorov Bosch eBike a nesmú sa používať na iné účely.

Vyobrazené komponenty

Číslovanie vyobrazených komponentov sa vzťahuje na vyobrazenia na grafických stranách na začiatku návodu.

Jednotlivé znázornenia v tomto návode na obsluhu sa môžu v závislosti od výbavy vášho eBike nepatrne líšiť.

- (1) Nabíjačka
- (2) Zásuvka prístroja
- (3) Zástrčka prístroja
- (4) Bezpečnostné upozornenia pre nabíjačku
- (5) Nabíjacia zástrčka
- (6) Zásuvka pre nabíjaciu zástrčku
- (7) Kryt nabíjacej zásuvky
- (8) Akumulátor na batozinovom nosiči
- (9) Prevádzková indikácia a indikácia stavu nabitia eBike akumulátora
- (10) Tlačidlo zapínača/vypínača eBike akumulátora
- (11) Štandardný akumulátor

Technické údaje

Nabíjačka		Standard Charger (36–4/230)	Compact Charger (36–2/100–230)	Fast Charger (36–6/230)
Kód výrobu		BCS220	BCS230	BCS250
Menovité napätie	V	207–264	90–264	207–264
Frekvencia	Hz	47–63	47–63	47–63
Nabíjacie napätie akumulátora	V	36	36	36
Nabíjací prúd (max.)	A	4	2	6 ^{A)}
Čas nabíjania				
– PowerPack 300 cca	h	2,5	5	2
– PowerPack 400 cca	h	3,5	6,5	2,5
– PowerPack 500 cca	h	4,5	7,5	3
Prevádzková teplota	°C	0 ... +40	0 ... +40	0 ... +40
Skladovacia teplota	°C	+10 ... +40	+10 ... +40	+10 ... +40
Hmotnosť cca	kg	0,8	0,6	1,0
Stupeň ochrany		IP40	IP40	IP40

A) Nabíjací prúd sa pri PowerPack 300 a akumulátorov radu Classic+ Line obmedzí na 4 A.

Údaje platia pre menovité napätie [U] 230 V. Pri odlišných napätíach a vo vyhotoveniach špecifických pre jednotlivé krajiny sa môžu tieto údaje líšiť.

Prevádzka

Uvedenie do prevádzky

Pripojenie nabíjačky do elektrickej siete (pozri obrázok A)

► **Skontrolujte napätie elektrickej siete!** Napätie zdroja elektrického prúdu sa musí zhodovať s údajmi na typovom štítku nabíjačky. Nabíjačky s označením 230 V sa smú používať aj s napätím 220 V.

Zasuňte zástrčku prístroja (3) sieťového kábla do zdierky prístroja (2) na nabíjačke.

Pripojte sieťový kábel (špecificky podľa krajiny) do elektrickej siete.

Nabíjanie vybratého eBike akumulátora (pozri obrázok B)

Vypnite eBike akumulátor a vyberte ho z držiaka na eBike. Prečítajte si a dodržiavajte návod na obsluhu eBike akumulátora.

► **Akumulátor eBike ukladajte len na čisté plochy.** Vyvarujte sa vlhkosti a znečisteniu nabíjacej zásuvky a kontaktov, napr. pieskom alebo zeminou.

Zasuňte nabíjaciú zástrčku (5) nabíjačky do nabíjacej zásuvky (6) na eBike akumulátore.

Nabíjanie eBike akumulátora na bicykli eBike (pozri obrázok C a D)

Vypnite akumulátor eBike. Vyčistite kryt nabíjacej zásuvky (7). Vyvarujte sa vlhkosti a znečisteniu nabíjacej zásuvky a kontaktov, napr. pieskom alebo zeminou. Nadvihnite kryt nabíjacej zásuvky (7) a zasuňte nabíjaciú zástrčku (5) do nabíjacej zásuvky (6).

► **Kvôli zahrievaniu nabíjačky pri nabíjaní hrozí nebezpečenstvo požiaru. Akumulátory eBike nabíjajte na bicykli eBike len v suchom stave a na nehorľavom mieste.** Prečítajte si a dodržiavajte návod na obsluhu akumulátora eBike.

Proces nabíjania pri dvoch vložených eBike akumulátoroch

Ak sú na bicykli eBike umiestnené dva eBike akumulátory, obidva eBike akumulátory možno nabíjať cez neuzavretú prípojku. Najprv sa obidva eBike akumulátory nabijú postupne za sebou na cca 80–90 %, potom sa obidva eBike akumulátory nabijú súčasne úplne (LED diódy obidvoch eBike akumulátorov blikajú).

Počas prevádzky sa obidva eBike akumulátory vybijajú striedavo.

Keď eBike akumulátory vyberiete z držiakov, môžete každý eBike akumulátor nabíjať jednotlivo.

Proces nabíjania

Nabíjanie sa začne, keď je nabíjačka spojená s eBike akumulátorom, resp. nabíjacou zásuvkou na eBike, a elektrickou sieťou.

Upozornenie: Nabíjanie je možné len vtedy, keď sa teplota akumulátora eBike nachádza v prípustnom rozsahu teploty nabíjania.

Upozornenie: Počas nabíjania sa deaktivuje pohonná jednotka.

Nabíjanie eBike akumulátora je možné s palubným počítačom a bez palubného počítača. Bez palubného počítača môžete postup nabíjania pozorovať na indikácii stavu nabitia eBike akumulátora.

Pri zapojením palubným počítači sa na displeji zobrazí príslušné hlásenie.

Stav nabitia sa zobrazuje pomocou indikácie stavu nabitia (9) na eBike akumulátore a pomocou prúžkov na palubnom počítači.

Počas nabíjania svietia LED diódy indikácie stavu nabitia (9) na eBike akumulátore. Každá trvalo svietiacia LED dióda zodpovedá približne 20 % kapacity nabitia. Blikajúca LED dióda zobrazuje nabíjanie ďalších 20 %.

Ak je eBike akumulátor úplne nabitý, LED diódy ihneď zhasnú a palubný počítač sa vypne. Nabíjanie sa ukončí.

Stlačením zapínacieho/vypínacieho tlačidla (10) na eBike akumulátore môžete zobrazíť stav nabitia na 3 sekundy.



Odpojte nabíjačku od elektrickej siete a akumulátor eBike, resp. eBike od nabíjačky.

eBike a akumulátor eBike sa po odpojení od nabíjačky automaticky vypnú.

Upozornenie: Ak ste nabíjali na bicykli eBike, po nabíjaní dôkladne zatvorte nabíjaciu zásuvku (6) pomocou krytu (7), aby ste zabránili vniknutiu nečistôt a vody.

Ak sa nabíjačka po nabití neodpojí od eBike akumulátora, nabíjačka sa po niekoľkých hodinách znova zapne, skontroluje stav nabitia eBike akumulátora a v prípade potreby začne znova postup nabíjania.

Chyby – príčiny a pomoc

Príčina	Pomoc
 <p>eBike akumulátor je chybný</p>	<p>Dve LED diódy na eBike akumulátore blikajú.</p> <p>Obráťte sa na autorizovaného predajcu bicyklov.</p>
 <p>eBike akumulátor je príliš teplý alebo príliš studený</p>	<p>Tri LED diódy na eBike akumulátore blikajú.</p> <p>eBike akumulátor odpojte od nabíjačky, kým sa nedosiahne rozsah teploty nabíjania.</p> <p>eBike akumulátor znova pripojte na nabíjačku až vtedy, keď dosiahol prípustnú teplotu nabíjania.</p>
 <p>Nabíjačka nenabíja.</p>	<p>Neblíkajúca LED dióda (v závislosti od stavu nabitia eBike akumulátora trvale svieti jedna alebo viac LED diód).</p> <p>Obráťte sa na autorizovaného predajcu bicyklov.</p>
<p>Nie je možné nabíjanie (žiadna indikácia na eBike akumulátore)</p>	
Zástrčka nie je správne zasunutá	Skontrolujte všetky konektorové spojenia.
Kontakty na eBike akumulátore sú znečistené	Opatrne vyčistite kontakty na eBike akumulátore.
Zásuvka, kábel alebo nabíjačka sú chybné	Skontrolujte sieťové napätie, nabíjačku dajte skontrolovať predajcovi bicyklov.
eBike akumulátor je chybný	Obráťte sa na autorizovaného predajcu bicyklov.

Údržba a servis

Údržba a čistenie

Ak by nabíjačka nefungovala, obráťte sa na autorizovaného predajcu bicyklov.

Nabíjačku vyčistite suchou handričkou.

Zákaznícka služba a poradenstvo ohľadom použitia

Ak máte akékoľvek otázky týkajúce sa bicykla eBike a jeho komponentov, obráťte sa na autorizovaného predajcu bicyklov.

Kontaktné údaje autorizovaných predajcov bicyklov nájdete na internetovej stránke www.bosch-ebike.com.



Ďalšie informácie o eBike komponentoch a ich funkciách nájdete v Bosch eBike Help Center.

Likvidácia a látky vo výrobkoch

Údaje o látkach vo výrobkoch nájdete na tomto odkaze: www.bosch-ebike.com/en/material-compliance.

Nikdy neodhadzujte eBike a jeho komponenty do komunálneho odpadu!

Vrátenie do obchodu je možné, pokiaľ distribútor ponúka vrátenie na dobrovoľnej báze alebo je k tomu zaviazaný zo zákona. Dodržiavajte pri tom národné ustanovenia.



Pohonná jednotka, palubný počítač vrátane ovládacej jednotky, eBike akumulátor, snímač

rýchlosti, príslušenstvo a obaly sa musia odovzdať na ekologickú recykláciu.

Samostatne zabezpečte vymazanie osobných údajov zo zariadenia.

Batérie, ktoré možno vybrať z elektrického zariadenia bez poškodenia, je nutné pred likvidáciou vybrať a odovzdať ich zvlášť do zberu batérií.



Podľa Európskej smernice 2012/19/EÚ sa musia nepoužiteľné elektrické zariadenia a podľa európskej smernice 2006/66/ES sa musia chybné alebo opotrebované akumulátory/batérie zbierať separovane a je nutné odovzdať ich na ekologickú recykláciu.

Separovaný zber elektrických zariadení slúži na čisté predbežné roztriedenie a pomáha správne spracovaniu, recyklácii surovín a chráni ľudí a životné prostredie.



Právo na zmeny je vyhradené.

Biztonsági tájékoztató



Olvassa el az összes biztonsági figyelmeztetést és előírást. A biztonsági előírások és utasítások betartásának elmulasztása

áramütéshez, tűzhez és/vagy súlyos sérülésekhez vezethet. **Kérjük a későbbi használatra gondosan őrizze meg ezeket az előírásokat.**

Az ebben a használati utasításban használt **eBike-akkumulátor** fogalom eredeti Bosch eBike-akkumulátorokat jelent.

► **Olvassa el és tartsa be az eBike-komponensek valamennyi üzemeltetési útmutatásában és az eBike üzemeltetési utasításában található biztonsági előírásokat, figyelmeztetéseket és utasításokat.**



Tartsa távol a töltőkészüléket az esőtől és a nedvességtől. Ha víz hatol be egy töltőkészülékbe, ez megnöveli az áramütés veszélyét.

► **Csak az eBike-okhoz engedélyezett Bosch lítium-ion-akkumulátorokat töltsön.** Az akku feszültségének meg kell egyeznie a töltőkészülék akkutöltő-feszültségével. Ellenkező esetben tűz- és robbanásveszély áll fenn.

► **Tartsa tisztán a töltőkészüléket.** A szennyeződés áramütés veszélyét okozza.

► **Kerülje a készülék aljzatának és a készülék dugójának túlzott terhelését.** Ez használhatatlanná teheti a töltőt.

► **Minden használat előtt ellenőrizze a töltőkészüléket, a kábelt és a csatlakozó dugót. Ne használja a töltőkészüléket, ha az már megrongálódott. Ne nyissa fel a töltőkészüléket.** Egy megrongálódott töltőkészülék, kábel és csatlakozó dugó megnöveli az áramütés veszélyét.

► **Ne üzemeltesse a töltőkészüléket és az eBike-akkumulátort egy gyúlékony alapra (pl. papír, textíliák stb.) helyezve, illetve gyúlékony környezetben.** A töltőkészüléknek a töltés során fellépő felmelegedése tűzhöz vezethet.

► **Legyen óvatos, ha a töltési folyamat közben megérinti a töltőkészüléket. Viseljen védőkesztyűt.** A töltőkészülék különösen magasabb környezeti hőmérsékletek mellett erősen felmelegedhet.

► **Az eBike-akkumulátorok megrongálódása vagy szakszerűtlen kezelése esetén az akkumulátorból gőzök léphetnek ki. Azonnal juttasson friss levegőt a helyiségre, és ha panaszai vannak, keressen fel egy orvost.** A gőzök ingerelhetik a légutakat.

► **Az eBike-akkumulátort nem szabad felügyelet nélkül feltölteni.**

► **Tartsa a gyerekeket a használat, tisztítás és karbantartás során felügyelet alatt.** Ez biztosítja, hogy gyerekek ne játsszanak a töltőkészülékkel.

► **8 év alatti gyermekek nem használhatják a töltőkészüléket. A töltőkészüléket 8 év feletti gyermekek, valamint csökkent fizikai, érzékszervi vagy mentális képességekkel, illetve kellő tapasztalattal és ismeretekkel nem rendelkező személyek csak egy felelős sze-**

mély felügyelete alatt vagy egy ilyen személy utasítására használhatják, amennyiben biztosított, hogy az ezzel kapcsolatos veszélyeket megértik. Tartsa a gyerekeket a használat, tisztítás és karbantartás során felügyelet alatt. A gyermekek nem játszhatnak a töltőkészülékkel. Ellenkező esetben fennáll a hibás kezelés és a sérülés veszélye.

► A töltőkészülék alsó oldalán egy angol nyelvű felragasztott címke található (ez az ábrákat tartalmazó oldalon a **(4)** számmal van jelölve), amelynek a következő a tartalma: CSAK BOSCH Lítium-ion-akkumulátorokkal használja!

A termék és a teljesítmény leírása

Rendeltetészerű használat

Az itt bemutatott funkciókon felül előfordulhat, hogy szoftver változtatások hibák megszüntetéséhez és egyes funkciók ki-terjesztéséhez vezetnek.

A Bosch eBike-töltőkészülékek kizárólag a Bosch gyártmányú eBike-akkumulátorok töltésére vannak előírva és azokat nem szabad más célokra használni.

Az ábrázolásra kerülő komponensek

Az ábrázolt alkatrészek sorszámozása megfelel az ábráknak az Üzemeltetési utasítás elején lévő, ábrákat tartalmazó oldalon.

Ezen Üzemeltetési utasítás egyes ábrái az Ön eBike-ja felszerelésétől függően kismértékben eltérhetnek a tényleges kivitelétől.

- (1) Töltőkészülék
- (2) Készülék csatlakozó hüvely
- (3) Készülék csatlakozó dugó
- (4) A töltőkészülék biztonsági előírásai
- (5) Töltő csatlakozó dugó
- (6) Hüvely a töltő dugós csatlakozójához
- (7) A töltő csatlakozóhüvely fedele
- (8) Csomagtartó akkumulátor
- (9) Az eBike-akkumulátor üzemi és töltöttségiállapot-kijelzője
- (10) eBike-akkumulátor be-/kikapcsológombja
- (11) Standard akkumulátor

Műszaki adatok

Töltőkészülék		Standard Charger (36–4/230)	Compact Charger (36–2/100–230)	Fast Charger (36–6/230)
Termékkód		BCS220	BCS230	BCS250
Névleges feszültség	V	207–264	90–264	207–264
Frekvencia	Hz	47–63	47–63	47–63
Akkumulátor-töltőfeszültség	V	36	36	36
Töltőáram (max.)	A	4	2	6 ^{A)}
Töltési időtartam				
– PowerPack 300, kb.	h	2,5	5	2
– PowerPack 400, kb.	h	3,5	6,5	2,5
– PowerPack 500, kb.	h	4,5	7,5	3
Üzemi hőmérséklet	°C	0 ... +40	0 ... +40	0 ... +40
Tárolási hőmérséklet	°C	+10 ... +40	+10 ... +40	+10 ... +40
Tömeg, kb.	kg	0,8	0,6	1,0
Védelmi osztály		IP40	IP40	IP40

A) A töltőáram a PowerPack 300-nál valamint a Classic+ Line akkumulátorainál 4 A értékre van korlátozva.

A adatok 230 V hálózati feszültségre [U] vonatkoznak. Ettől eltérő feszültségek és külön, egyes országok számára készült kivitelek esetén ezek az adatok változhatnak.

Üzemeltetés

Üzembe helyezés

A töltőkészülék csatlakoztatása a hálózathoz (lásd a A ábrát)

► **Ügyeljen a helyes hálózati feszültségre!** Az áramforrás feszültségének meg kell egyeznie a töltőkészülék típus-tábláján található adatokkal. A 230 V-os töltőkészülékeket 220 V hálózati feszültségről is szabad üzemeltetni.

Dugja be a hálózati csatlakozó kábel **(3)** készülék csatlakozó-dugóját a töltőkészüléken található **(2)** készülék hüvelybe.

Csatlakoztassa a hálózati csatlakozó kábelt (ez az adott országtól függően különböző lehet) villamos hálózathoz.

A levett eBike-akkumulátor feltöltése (lásd B ábra)

Kapcsolja ki az eBike-akkumulátort, és vegye ki azt az eBike-on található tartójából. Ehhez olvassa el és tartsa be az eBike-akkumulátor használati útmutatóját.

► **Az eBike-akkumulátort csak tiszta felületen helyezze el.** Kerülje el a töltőhüvely és az érintkezők például homok vagy föld által történő benedvesítését és beszennyezését.

Dugja be a töltőkészülék csatlakozódugóját **(5)** az eBike-akkumulátor csatlakozóaljzatába **(6)**.

Az eBike-akkumulátor feltöltése az eBike-on (lásd C és D ábra)

Kapcsolja ki az eBike-akkumulátort. Tisztítsa meg a töltőhüvely fedelét **(7)**. Kerülje el a töltőhüvely és az érintkezők például homok vagy föld által történő benedvesítését és beszennyezését. Emelje le a töltőhüvely fedelét **(7)**, és dugja bele a töltő csatlakozódugóját **(5)** a töltőhüvelybe **(6)**.

► **A töltőkészüléknek a töltés során fellépő felmelegedése következtében tűzveszély áll fenn. Az eBike-akku-**

mulátorokat az eBike-on csak száraz állapotban és csak tűzbiztos helyen töltsse fel. Ehhez olvassa el és tartsa be az eBike-akkumulátor használati útmutatóját.

Töltési eljárás két behelyezett eBike-akkumulátor esetén

Ha egy eBike-ra két eBike-akkumulátor van felszerelve, akkor a nem lezárt csatlakozón keresztül mindkét eBike-akkumulátort fel lehet tölteni. Először mindkét eBike-akkumulátor egymás után kb. 80–90 %-ra töltődik, ezután pedig párhuzamosan kerül teljesen feltöltésre mindkét eBike-akkumulátor (a LED-ek mindkét akkumulátoron villognak).

Üzem közben a két eBike-akkumulátor váltakozva kerül kisütésre.

Ha kiveszi az eBike-akkumulátorokat a tartókból, akkor mindegyiket külön-külön feltöltheti.

Töltési folyamat

A töltési folyamat azonnal megkezdődik, mihelyt összekapcsolja a töltőkészüléket az eBike-akkumulátorral, illetve az eBike-on található töltőhüvelyt összekapcsolja a villamos hálózattal.

Figyelem: A töltésre csak akkor van lehetőség, ha az eBike-akkumulátor hőmérséklete a megengedett töltési hőmérséklettartományon belül van.

Figyelem: A töltési folyamat közben a hajtóegység deaktiválva van.

Az eBike-akkumulátort a fedélzeti számítógéppel és anélkül is fel lehet tölteni. Fedélzeti számítógép nélküli töltés esetén a töltési folyamatot az eBike-akkumulátor töltésségiállapot-kijelzőjén lehet nyomon követni.

Ha a fedélzeti számítógép csatlakoztatva van, akkor a kijelzőjén megjelenik egy megfelelő üzenet.

A töltöttségi állapot az akkumulátoron található töltöttségiállapot-kijelző **(9)** és a fedélzeti számítógép kijelzőjén megjelenő sávok mutatják.

A töltési folyamat közben az eBike-akkumulátoron világítanak a töltöttségiállapot-kijelző **(9)** LED-jei. Minden egyes folytonosan világító LED kb. a teljes kapacitás 20 %-os feltöltésének felel meg. A villogó LED a következő 20 % feltöltését jelzi.

Ha az eBike-akkumulátor teljesen feltöltésre került, akkor valamennyi LED azonnal kialszik és a fedélzeti számítógép kikapcsolásra kerül. A töltési folyamat befejeződik. Az eBike-akkumulátoron található be-/kikapcsológomb **(10)** megnyomásával a töltési állapotot **3** másodpercre ki lehet jelezteni.



Válassza le a töltőkészüléket a villamos hálózatról és az eBike-akkumulátort, ill. az eBike-ot a töltőkészülekről.

Az eBike és az eBike-akkumulátor automatikusan kikapcsol, ha leválasztják a töltőkészülekről.

Figyelem: Ha az akkumulátort az eBike-on töltötte fel, akkor a töltési folyamat befejezése után gondosan zárja le a töltőhüvelyt **(6)** a fedéllel **(7)**, hogy ne hatolhasson be szennyeződés vagy víz.

Ha a töltőkészüléket a töltési folyamat befejezése után nem választotta le az eBike-akkumulátorról, akkor a töltőkészülék néhány óra elteltével ismét bekapcsolódik, ellenőrzi az akkumulátor töltési szintjét és szükség esetén újra elindítja a töltési folyamatot.

Hibák – okaik és elhárításuk módja

A hiba oka	Hibaelhárítás
 <p>Az eBike-akkumulátor elromlott</p>	<p>Az eBike-akkumulátoron két LED villog.</p> <p>Forduljon egy kerékpár-kereskedőhöz.</p>
 <p>Az eBike-akkumulátor túl meleg vagy túl hideg</p>	<p>Az eBike-akkumulátoron három LED villog.</p> <p>Válassza le az eBike-akkumulátort a töltőkészülekről, amíg nem éri el a töltési hőmérséklet-tartományt.</p> <p>Csak akkor csatlakoztassa ismét az eBike-akkumulátort a töltőkészülékkel, ha az akkumulátor elérte a megengedett töltési hőmérsékletet.</p>
 <p>A töltőkészülék nem tölt.</p> <p>Nem lehetséges a töltés (az eBike-akkumulátoron nincs kijelzés)</p>	<p>Nem villog egy LED sem (az eBike-akkumulátor feltöltési szintjétől függően egy vagy több LED folytonosan világíthat).</p> <p>Forduljon egy kerékpár-kereskedőhöz.</p>
A csatlakozódugó nincs helyesen bedugva	Ellenőrizze az összes csatlakozódugós összeköttetést.
Az eBike-akkumulátor érintkezői el vannak szennyeződve	Óvatosan tisztítsa meg az eBike-akkumulátor érintkezőit.
A dugaszolóaljzat, a kábel vagy a töltőkészülék elromlott	Ellenőrizze a hálózati feszültséget, ellenőriztesse a kerékpár-kereskedővel a töltőkészüléket.
Az eBike-akkumulátor elromlott	Forduljon egy kerékpár-kereskedőhöz.

Karbantartás és szerviz

Karbantartás és tisztítás

Ha a töltőkészülék nem működik, kérjük forduljon egy kerékpár márkakereskedőhöz.

A töltőkészüléket száraz kendővel tisztítsa.

Vevőszolgálat és alkalmazási tanácsadás

Ha kérdései vannak az eBike-kal és komponenseivel kapcsolatban, forduljon egy hivatalos kerékpár-kereskedőhöz.

A kerékpár márkakereskedők kapcsolatfelvételi adatai a www.bosch-ebike.com weboldalon találhatóak.



További információkat az eBike-komponensekről és azok funkciójáról a Bosch eBike Help Centerben talál.

Ártalmatlanítás és az árucikkekben levő anyagok

Az árucikkekben levő anyagokról adatokat a következő linken talál: www.bosch-ebike.com/en/material-compliance.

Ne dobja az eBike-ot és komponenseit a háztartási szemétkorba!

Lehetőség van a termékek kiskereskedőknek történő visszaküldésére, ha a forgalmazó önként felajánlja a termékek vissz-

szavételét, vagy ha erre jogszabályi kötelezettsége van. Kérjük, vegye figyelembe a nemzeti előírásokat.



A hajtásegységet, a fedélzeti számítógépet a kezelőegységgel együtt, az eBike-akkumulátort, a sebességérzékelőt, a tartozékokat és a csomagolást a környezetvédelmi szempontoknak megfelelően kell újrafelhasználásra leadni.

Gondoskodjon saját maga arról, hogy a személyes adatok a készülékről törlésre kerüljenek.

Az elektromos készülékből sérülésmentesen kivethető elemeket ártalmatlanítás előtt vegye ki, és tegye külön az elemgyűjtőbe.



A 2012/19/EU európai irányelvnek megfelelően a már nem használható elektromos készülékeket és a 2006/66/EK európai irányelvnek megfelelően a már nem használható akkumulátorokat/elemeket külön össze kell gyűjteni és a környezetvédelmi szempontoknak megfelelően kell újrafelhasználásra leadni.

Az elektromos készülékek szelektív gyűjtése a típusok szerinti előválogatást szolgálja, és támogatja az alapanyagok megfelelő kezelését és visszanyerését, ezzel védve az embereket és a környezetet.



A változtatások joga fenntartva.

Instrucțiuni privind siguranța



Citiți toate indicațiile și instrucțiunile privind siguranța. Nerespectarea instrucțiunilor și indicațiilor privind siguranța se poate

solda cu electrocutări, incendiu și/sau răniri grave.

Păstrați în condiții optime toate instrucțiunile și indicațiile privind siguranța în vederea consultării ulterioare a acestora.

În aceste instrucțiuni de utilizare, termenul **acumulator eBike** se referă la toți acumulatorii originali Bosch eBike.

► **Citește și respectă atât specificațiile și indicațiile privind siguranța din instrucțiunile de utilizare a componentelor Bike, cât și instrucțiunile de utilizare a eBike-ului.**



Evitați contactul încărcătorului cu ploaia sau umezeala. În cazul pătrunderii apei într-un încărcător, există pericolul de electrocutare.

- **Încărcați numai acumulatori Li-Ion Bosch admiși pentru eBike-uri. Tensiunea acumulatorului trebuie să corespundă cu tensiunea de încărcare a încărcătorului.** În caz contrar, există pericolul de incendiu și explozie.
- **Mențineți curat încărcătorul.** Prezența murdăriei comportă pericolul de electrocutare.
- **Evită solicitarea excesivă a conectorului aparatului și a fișei pentru aparat.** Încărcătorul ar putea deveni neutilizabil.
- **Înainte de fiecare utilizare, verificați încărcătorul, cablul și fișa. Nu folosiți încărcătorul în cazul în care constatați că acesta prezintă deteriorări. Nu deschideți încărcătorul.** Încărcătoarele, cablurile și fișele defecte comportă riscuri sporite de electrocutare.
- **Nu utiliza încărcătorul și acumulatorul eBike pe o suprafață ușor inflamabilă (de exemplu, hârtie, materiale textile etc.) și nici în medii inflamabile.** Deoarece încărcătorul se încălzește în timpul încărcării, există pericolul de incendiu.
- **Aveți grijă atunci când atingeți încărcătorul în timpul procesului de încărcare. Purtați mănuși de protecție.** Încărcătorul se poate încălzi puternic, în special în cazul unor temperaturi ambiante înalte.
- **În cazul deteriorării acumulatorului eBike sau utilizării necorespunzătoare a acestuia, din acesta pot fi eliberați vapori. Aerisește bine încăperea și solicită asistență medicală dacă starea ta de sănătate se înrăutățește.** Vaporii pot irita căile respiratorii.
- **Nu este permisă încărcarea nesupravegheată a acumulatorului eBike.**
- **Supravegheați copiii în timpul folosirii, curățării și întreținerii produsului.** Astfel, vă puteți asigura că copiii nu se joacă cu încărcătorul.
- **Utilizarea încărcătorului nu este permisă copiilor cu vârsta de sub 8 ani. Copiii cu vârsta de peste 8 ani și**

persoanele cu capacități fizice, senzoriale sau intelectuale reduse sau care nu au suficientă experiență sau cunoștințe și care nu pot utiliza în siguranță încărcătorul pot folosi încărcătorul numai sub supravegherea sau îndrumarea unei persoane responsabile pentru siguranța acestora, în măsura în care se asigură faptul că aceștia înțeleg pericolele implicate. Supravegheați copiii în timpul utilizării, curățării și efectuării întreținerii produsului. Copiii nu trebuie să se joace cu încărcătorul. În caz contrar, există pericolul de manevrare greșită și de rănire.

- Pe partea inferioară a încărcătorului se află o etichetă cu o indicație în limba engleză (în schița de la pagina grafică marcată cu numărul (4)), care are următoarea specificație: A se utiliza NUMAI acumulatori litiu-ion BOSCH!

Descrierea produsului și a performanțelor sale

Utilizarea conform destinației

Suplimentar față de funcțiile prezentate aici, ar putea fi întotdeauna necesară implementarea de modificări ale software-ului în vederea remedierii erorilor și pentru modificările funcțiilor.

Încărcătoarele Bosch eBike sunt destinate exclusiv încărcării acumulatorilor Bosch eBike și nu trebuie utilizate în alte scopuri.

Componentele ilustrate

Numerotarea componentelor ilustrate corespunde schițelor de pe paginile grafice de la începutul acestor instrucțiuni.

În funcție de dotările eBike-ului dumneavoastră, schițele din prezentele instrucțiuni de utilizare pot prezenta mici abateri față de structura reală a acestuia.

- (1) Încărcător
- (2) Conector aparat
- (3) Fișă pentru aparat
- (4) Instrucțiuni privind siguranța la utilizarea încărcătorului
- (5) Fișă de încărcare
- (6) Priză pentru fișa de încărcare
- (7) Capac priză de încărcare
- (8) Acumulator cu montare în portbagaj
- (9) Indicator de funcționare și al nivelului de încărcare a acumulatorului eBike
- (10) Tastă de pornire/oprire a acumulatorului eBike
- (11) Acumulator standard

Date tehnice

Încărcător		Standard Charger (36–4/230)	Compact Charger (36–2/100–230)	Fast Charger (36–6/230)
Cod produs		BCS220	BCS230	BCS250
Tensiune nominală	V	207–264	90–264	207–264
Frecvență	Hz	47–63	47–63	47–63
Tensiune de încărcare a acumulatorului	V	36	36	36
Curent de încărcare (max.)	A	4	2	6 ^{A)}
Durată de încărcare				
– PowerPack 300, aproximativ	h	2,5	5	2
– PowerPack 400, aproximativ	h	3,5	6,5	2,5
– PowerPack 500, aproximativ	h	4,5	7,5	3
Temperatură de funcționare	°C	0 ... +40	0 ... +40	0 ... +40
Temperatură de depozitare	°C	+10 ... +40	+10 ... +40	+10 ... +40
Greutate, aproximativă	kg	0,8	0,6	1,0
Tip de protecție		IP40	IP40	IP40

A) La PowerPack 300 și la acumulatorii din Classic+ Line, curentul de încărcare este limitat la o intensitate de 4 A. Specificațiile sunt valabile pentru o tensiune nominală [U] de 230 V. În cazul unor tensiuni diferite și al unor modele specifice anumitor țări, aceste specificații pot varia.

Funcționare

Punerea în funcțiune

Conectarea încărcătorului la rețeaua de alimentare cu energie electrică (consultați imaginea A)

- **Atenție la tensiunea din rețeaua de alimentare electrică!** Tensiunea din sursa de alimentare electrică trebuie să coincidă cu datele de pe plăcuța cu date tehnice privind tipul de încărcător. Încărcătoarele inscripționate cu 230 V pot funcționa și la 220 V.

Introduceți fișa (3) a cablului de alimentare electrică în conectorul pentru aparat (2) al încărcătorului.

Racordați cablul de alimentare (specific fiecărei țări) la rețeaua de alimentare cu energie electrică.

Încărcarea acumulatorilor eBike demontați (consultă imaginea B)

Deconectează acumulatorul eBike și extrage-l din suportul de la eBike. Citește și respectă instrucțiunile de utilizare a acumulatorului eBike.

- **Așază acumulatorul eBike numai pe suprafețe curate.** Evită umezeala și murdărirea prizei de încărcare și a bornelor de contact, de exemplu, cu nisip sau pământ.

Introdu fișa de încărcare (5) a încărcătorului în priza de încărcare (6) de la acumulatorul eBike.

Încărcarea acumulatorului eBike la eBike (consultă imaginile C și D)

Deconectează acumulatorul eBike. Curăță capacul prizei de încărcare (7). Evită umezeala și murdărirea prizei de încărcare și a bornelor de contact, de exemplu, cu nisip sau

pământ. Ridică capacul prizei de încărcare (7) și introdu fișa de încărcare (5) în priza de încărcare (6).

- **Încălzirea încărcătorului în timpul încărcării comportă pericolul de incendiu. Încarcă acumulatorul eBike la eBike numai în stare uscată și într-un spațiu ignifug.**

Citește și respectă instrucțiunile de utilizare a acumulatorului eBike.

Procesul de încărcare în cazul prezenței a doi acumulatori eBike montați

Dacă la un eBike sunt montați doi acumulatori eBike, ambii pot fi încărcăți la racordul care nu este închis. Ambii acumulatori eBike sunt încărcăți mai întâi succesiv în proporție de aproximativ 80–90%, iar apoi cei doi acumulatori eBike sunt încărcăți complet în paralel (LED-urile ambilor acumulatori eBike se aprind intermitent).

În timpul funcționării, cei doi acumulatori eBike sunt descărcați alternativ.

Dacă scoți acumulatorii eBike din suporturile lor, îi poți încărca și individual.

Procesul de încărcare

Procesul de încărcare începe imediat ce se realizează legătura dintre încărcător și acumulatorul eBike, respectiv dintre priza de încărcare de la eBike și rețeaua de alimentare cu energie electrică.

Observație: Procesul de încărcare este posibil numai dacă temperatura acumulatorului eBike se încadrează în intervalul temperaturilor de încărcare admise.

Observație: În timpul procesului de încărcare, unitatea de acționare se dezactivează.

Încărcarea acumulatorului eBike este posibilă cu sau fără computerul de bord. Fără computerul de bord, procesul de

încărcare poate fi urmărit pe indicatorul nivelului de încărcare a acumulatorului eBike.

Dacă computerul de bord este conectat, pe afișaj va fi prezentat un mesaj corespunzător.

Nivelul de încărcare este afișat de indicatorul nivelului de încărcare (9) de la acumulatorul eBike și de bara de pe computerul de bord.

În timpul procesului de încărcare, LED-urile indicatorului nivelului de încărcare (9) al acumulatorului eBike se aprind. Fiecare LED care se aprinde fix corespunde unei încărcări de aproximativ 20% din capacitatea de încărcare. LED-ul care se aprinde intermitent indică încărcarea următorului interval de 20%.

Când acumulatorul eBike s-a încărcat complet, LED-urile se sting imediat, iar computerul de bord se dezactivează. Procesul de încărcare s-a încheiat. Prin apăsarea tastei de

pornire/oprire (10) a acumulatorului eBike, va fi afișat nivelul de încărcare timp de 3 secunde.



Decuplează încărcătorul de la rețeaua de alimentare cu energie electrică și acumulatorul eBike, respectiv eBike-ul, de la încărcător.

eBike-ul și acumulatorul eBike se deconectează automat după ce sunt decuplate de la încărcător.

Observație: În cazul încărcării la eBike, după procesul de încărcare, acoperă cu atenție priza de încărcare (6) cu capacul (7), pentru a preveni pătrunderea murdăriei sau apei în interiorul acesteia.

În cazul în care, după încărcare, încărcătorul nu a fost decuplat de la acumulatorul eBike, încărcătorul se conectează din nou după câteva ore, verifică nivelul de încărcare a acumulatorului eBike și, dacă este necesar, reîncepe procesul de încărcare.

Defecțiuni – Cauze și remediere

Cauză	Remediere
 <p>Acumulator eBike defect</p>	<p>Două LED-uri de la acumulatorul eBike se aprind intermitent.</p> <p>Adresează-te unui distribuitor de biciclete autorizat.</p>
 <p>Acumulatorul eBike este prea cald sau prea rece</p>	<p>Trei LED-uri de la acumulatorul eBike se aprind intermitent.</p> <p>Decuplează acumulatorul eBike de la încărcător până când temperatura revine în intervalul admis al temperaturilor de încărcare.</p> <p>Cuplează din nou acumulatorul eBike la încărcător numai după atingerea temperaturii de încărcare admise.</p>
 <p>Încărcătorul nu încarcă.</p>	<p>Nu se aprinde intermitent niciun LED (în funcție de nivelul de încărcare a acumulatorului eBike, se aprind continuu unul sau mai multe LED-uri).</p> <p>Adresează-te unui distribuitor de biciclete autorizat.</p>
<p>Nu este posibilă încărcarea (niciun indicator la acumulatorul eBike)</p>	
Ștecherul nu este introdus corect	Verifică toate conexiunile.
Bornele de contact ale acumulatorului eBike sunt murdare	Curăță cu atenție bornele de contact ale acumulatorului eBike.
Priza, cablul sau încărcătorul sunt defecte	Verifică tensiunea din rețeaua de alimentare cu energie electrică, solicită verificarea încărcătorului la distribuitorul de biciclete.
Acumulator eBike defect	Adresează-te unui distribuitor de biciclete autorizat.

Întreținere și service

Întreținere și curățare

Dacă încărcătorul se defectează, adresați-vă unui distribuitor de biciclete autorizat.

Curăță încărcătorul utilizând o lavetă uscată.

Serviciu de asistență tehnică post-vânzări și consultanță clienți

Pentru răspunsuri la întrebări privind eBike-ul și componentele sale, adresează-te unui distribuitor de biciclete autorizat.

Datele de contact ale distribuitorilor de biciclete autorizați sunt disponibile pe pagina web www.bosch-ebike.com.



Informații suplimentare referitoare la componentele eBike-ului și la funcțiile acestora găsești în Bosch eBike Help Center.

Eliminarea și substanțele din produse

Specificații privind substanțele din produse sunt disponibile la următorul link:

www.bosch-ebike.com/en/material-compliance.

Nu eliminați eBike-urile și componentele acestora împreună cu deșeurile menajere!

Returnarea aparatului la distribuitor este posibilă numai dacă distribuitorul oferă în mod voluntar posibilitatea de returnare sau este obligat prin lege să facă acest lucru. În acest caz, respectă reglementările naționale.



Unitatea de acționare, computerul de bord, inclusiv unitatea de comandă, acumulatorul eBike, senzorul de viteză, accesoriile și ambalajele trebuie predate la un centru de reciclare ecologică.

Asigură-te că datele personale a fost șterse din aparat.

Bateriile care pot fi extrase din aparatul electric fără a fi distruse trebuie să fie extrase înainte de eliminare și predate la un centru de colectare separată a bateriilor.



Conform Directivei Europene 2012/19/UE și conform Directivei Europene 2006/66/CE sculele electrice scoase din uz, respectiv acumulatorii/bateriile care prezintă defecțiuni sau care s-au descărcat trebuie să colectate separat și predate unui centru de reciclare.

Colectarea separată a aparatelor electrice permite presortarea acestora și sprijină tratarea și recuperarea corespunzătoare a materiilor prime, protejând astfel persoanele și mediul.



Sub rezerva modificărilor.

Указания за сигурност



Прочетете внимателно всички указания и инструкции за безопасност.

Пропуски при спазването на инструкциите за безопасност и указанията за работа могат да имат за последствие токов удар, пожар и/или тежки травми.

Съхранявайте тези указания на сигурно място.

Използваният в настоящата инструкция за експлоатация термин **акумулаторна батерия eBike** се отнася до всички оригинални акумулаторни батерии eBike на Bosch.

► **Прочетете и спазвайте указанията за безопасност и насоките във всички инструкции за експлоатация на компонентите на eBike, както и в инструкцията за експлоатацията на Вашия eBike.**



Предпазвайте зарядното устройство от дъжд и овлажняване. Проникването на вода в зарядното устройство увеличава опасността от токов удар.

► **Зареждайте само разрешени литиево-йонни акумулаторни батерии на Бош. Напрежението на акумулаторната батерия трябва да съответства на зарядното напрежение на зарядното устройство.** В противен случай съществува опасност от пожар и експлозия.

► **Поддържайте зарядното устройство чисто.** Съществува опасност от токов удар вследствие на замърсяване.

► **Избягвайте прекомерното натоварване на буксата и щекера на уреда.** Зарядното може да стане неизползваемо поради това.

► **Винаги преди ползване проверявайте зарядното устройство, кабела и щепсела. Ако установите повреди, не ползвайте зарядното устройство. Не отваряйте зарядното устройство.** Повредени зарядни устройства, кабели и щепсели увеличават опасността от токов удар.

► **Не оставяйте зарядното устройство и акумулаторната батерия на eBike да работят върху леснозапалима повърхност (напр. хартия, плат и т.н.), респ. в леснозапалима среда.** Поради нагряването на зарядното устройство по време на работа съществува опасност от пожар.

► **Бъдете предпазливи, ако докосвате зарядното устройство по време на процеса на зареждане. Работете с предпазни ръкавици.** Зарядното устройство може да се загрее силно, особено при високи температури на околната среда.

► **При повреждане или неправилна експлоатация от акумулаторната батерия eBike могат да се отделят пари. Погрижете се за добро проветряване и при оплаквания се обърнете към лекар.** Парите могат да раздразнят дихателните пътища.

► **Акумулаторната батерия на eBike не може да се зарежда без надзор.**

► **Надзиравайте децата при ползване, почистване и поддържане.** Така се гарантира, че децата няма да играят със зарядното устройство.

► **Деца под 8-годишна възраст не бива да използват зарядното устройство. Деца над 8-годишна възраст и лица, които поради психическото си, сензорно-моторното или душевното си състояние или поради липса на знания или опит не са в състояние да обслужват зарядното устройство, не трябва да работят със зарядното устройство без непосредствен контрол или надзор от отговорно лице, освен ако не е гарантирано, че разбират свързаните с това опасности. Надзиравайте децата при ползване, почистване и поддържане. Децата не бива да играят със зарядното устройство.** В противен случай съществува опасност от неправилно ползване и трудови злополуки.

► На долната страна на зарядното устройство има стикер с указание на английски език (обозначен на илюстрацията на графичната страница с номер (4)) и със следното съдържание: да се използва CAMO с литиево-йонни акумулаторни батерии на Бош!

Описание на продукта и дейността

Предназначение на уреда

Освен тук представените функции може по всяко време да се въведат софтуерни промени за отстраняване на грешки и за промяна на функциите.

Зарядните устройства на Bosch eBike са изключително предвидени за зареждане на акумулаторните батерии eBike на Bosch и не бива да се използват за други цели.

Изобразени елементи

Номерирането на изобразените компоненти се отнася до фигурите на страниците с изображенията в началото на указаниято.

Отделни илюстрации в настоящото ръководство за експлоатация могат според оборудването на Вашия eBike да се различават леко от действителността.

- (1) Зарядно устройство
- (2) Букса за уреда
- (3) Щепсел за включване в уреда
- (4) Указания за безопасност зарядно устройство
- (5) Контактен щекер
- (6) Куллунг за щекера на зарядното устройство
- (7) Капаче на куллунга за зареждане
- (8) Акумулаторна батерия багажник
- (9) Индикатор за режима на работа и състоянието на зареждане на акумулаторната батерия eBike

(10) Пусков прекъсвач на акумулаторната батерия eBike

(11) Стандартна акумулаторна батерия

Технически данни

Зарядно устройство		Standard Charger (36–4/230)	Compact Charger (36–2/100-230)	Fast Charger (36–6/230)
Продуктов код		BCS220	BCS230	BCS250
Номинално напрежение	V	207–264	90–264	207–264
Честота	Hz	47–63	47–63	47–63
Зареждащо напрежение на акумулаторната батерия	V	36	36	36
Заряден ток (макс.)	A	4	2	6 ^{A)}
Време за зареждане				
– PowerPack 300, ок.	h	2,5	5	2
– PowerPack 400, ок.	h	3,5	6,5	2,5
– PowerPack 500, ок.	h	4,5	7,5	3
Работна температура	°C	0 ... +40	0 ... +40	0 ... +40
Температурен диапазон за съхраняване	°C	+10 ... +40	+10 ... +40	+10 ... +40
Маса, припл.	kg	0,8	0,6	1,0
Вид защита		IP40	IP40	IP40

A) Токът на зареждане при PowerPack 300 и при акумулаторните батерии от Classic+ Line се ограничава до 4 A.
Данните важат за номинално напрежение [U] от 230 V. При отклоняващи се напрежения и при специфични за отделни страни изпълнения тези данни могат да варират.

Работа**Пускане в експлоатация**

Свържете зарядното устройство към електрическата мрежа (вж. фиг. А)

► **Съобразявайте се с напрежението на захранващата мрежа!** Напрежението на захранващата мрежа трябва да съответства на данните, написани на табелката на зарядното устройство. Зарядни устройства, обозначени с 230 V, могат да бъдат захранвани и с 220 V.

Пъхнете щепсела за уреда (3) на мрежовия кабел в буксата за уреда (2) на зарядното устройство.

Включете мрежовия кабел (специфичен за страната) в захранващата мрежа.

Зареждане на свалената акумулаторна батерия eBike (вж. фиг. В)

Изключете акумулаторната батерия eBike и я свалете от стойката на eBike. Прочетете и спазвайте ръководството за експлоатация на акумулаторната батерия eBike.

► **Поставяйте акумулаторната батерия eBike само върху чисти повърхности.** Избягвайте влагата и замърсяването на зарядната буска и контактите, напр. с пясък или пръст.

Пъхнете щекера (5) на зарядното устройство в буксата за зареждане (6) върху акумулаторната батерия eBike.

Зареждане на акумулаторната батерия eBike върху eBike (вж. фиг. С и D)

Изключете акумулаторната батерия eBike. Почистете капака на зарядната буска (7). Избягвайте влагата и замърсяването на зарядната буска и контактите, напр. с пясък или пръст. Повдигнете капака на зарядната буска (7) и пъхнете зарядния щепсел (5) в зарядната буска (6).

► **Чрез нагряване на зарядното устройство при зареждане има опасност от пожар. Зареждайте акумулаторните батерии eBike върху eBike само в сухо състояние и на място, обезопасено срещу пожар.**

Прочетете и спазвайте ръководството за експлоатация на акумулаторната батерия eBike.

Процедура за зареждане при две използвани акумулаторни батерии eBike

Ако върху eBike има поставени две акумулаторни батерии eBike, двете акумулаторни батерии eBike не могат да се зареждат през незатвореното свързване. Първо двете акумулаторни батерии eBike се зареждат една след друга до ок. 80–90 %, след което двете акумулаторни батерии eBike се дозреждат паралелно (светодиодите на двете акумулаторни батерии eBike мигат).

По време на работа двете акумулаторни батерии eBike се разреждат с редуване.

Ако извадите акумулаторните батерии eBike от държачите, можете да зареждате поотделно всяка акумулаторна батерия eBike.

Зареждане на батерията

Процесът на зареждане започва когато зарядното устройство се свърже с акумулаторната батерия eBike, респ. зарядната буска на eBike и електрическата мрежа.

Указание: Процесът на зареждане е възможен само ако температурата на акумулаторната батерия се намира в допустимата температурна зона за зареждане.

Указание: По време на процеса на зареждане задвижващият модул се деактивира.

Зареждането на акумулаторната батерия eBike е възможно с и без бордови компютър. Без бордови компютър процесът на зареждане може да се наблюдава на индикатора за състояние на зареждане на акумулаторната батерия eBike.

При свързан бордови компютър се показва съответното съобщение на дисплея.

Състоянието на зареждане се показва с индикатора за състояние на зареждане (9) върху акумулаторната батерия eBike и с лентата върху бордовия компютър.

По време на процеса на зареждане светодиодите на индикатора за състояние на зареждане (9) върху акумулаторната батерия eBike светят. Всеки трайно светещ свето-

диод отговаря на около 20 % капацитет на зареждане. Мигащите светодиоди показват зареждането на следващите 20 %.

Ако акумулаторната батерия на eBike е напълно заредена, веднага угасват светодиодите и бордовият компютър се изключва. Процесът на зареждане се прекратява. Чрез натискане на пусковия прекъсвач (10) върху акумулаторната батерия eBike състоянието на зареждане може да се покаже за 3 секунди.



Разкачете зарядното устройство от електрическата мрежа и акумулаторната батерия eBike, респ. eBike от зарядното устройство.

eBike и акумулаторната батерия eBike се изключват автоматично след разкачане на зарядното устройство.

Указание: Ако сте зареждали върху eBike, след процеса на зареждане затворете буската за зареждане (6) внимателно с капака (7), за да не може да проникне мръсотия или вода.

Ако зарядното устройство след зареждането не се откачи от акумулаторната батерия eBike, зарядното устройство се включва след няколко часа отново, проверява състоянието на зареждане на акумулаторната батерия eBike и започва при нужда отново с процеса на зареждане.

Грешки – Причини за възникване и начини за отстраняване

Причина	Помощ
 <p>Акумулаторната батерия eBike е дефектна</p>	<p>Два светодиода върху акумулаторната батерия eBike мигат.</p> <p>Обърнете се към оторизиран търговец на велосипеди.</p>
 <p>Акумулаторната батерия eBike е твърде гореща или твърде студена</p>	<p>Три светодиода върху акумулаторната батерия eBike мигат.</p> <p>Разкачете акумулаторната батерия eBike от зарядното устройство, докато не се достигне температурния диапазон за зареждане.</p> <p>Свържете акумулаторната батерия eBike отново към зарядното устройство, ако допустимата температура на зареждане е достигната.</p>
 <p>Зарядното устройство не зарежда.</p> <p>Не е възможен процес на зареждане (няма индикация върху акумулаторната батерия eBike)</p>	<p>Няма светодиод, който да мига (в зависимост от състоянието на зареждане на акумулаторната батерия на eBike сбветят един или няколко светодиода).</p> <p>Обърнете се към оторизиран търговец на велосипеди.</p>
Щекерът не е поставен правилно	Проверете всички щекерни свързвания.
Контактите по акумулаторната батерия eBike са замърсени	Внимателно почистете контактите върху акумулаторната батерия eBike.
Контактът, кабелът или зарядното устройство са дефектни	Проверете мрежовото напрежение, осигурете проверка на зарядното устройство от търговеца на велосипеди.
Акумулаторната батерия eBike е дефектна	Обърнете се към оторизиран търговец на велосипеди.

Поддържане и сервиз

Поддържане и почистване

Ако зарядното устройство се повреди, моля, обърнете се към оторизиран търговец на велосипеди.

Почистете зарядното устройство със суха кърпа.



Правата за изменения запазени.

Клиентска служба и консултация относно употребата

При всички въпроси относно eBike и нейните компоненти, моля, обръщайте се към оторизирани търговци на велосипеди.

Данните за контакт на оторизираните търговци на велосипеди ще откриете на Интернет страницата www.bosch-ebike.com.



Допълнителна информация за eBike компонентите и техните функции ще откриете в Bosch eBike Help Center.

Изхвърляне и вещества в изделията

Данни за веществата в изделията ще откриете на следния линк: www.bosch-ebike.com/en/material-compliance.

Не изхвърляйте системата eBike и нейните компоненти при битовите отпадъци!

Връщане в търговската мрежа е възможно, ако дистрибуторът предлага доброволно приемане или е задължен по закон за това. При това трябва да съблюдавате националните разпоредби.



С оглед опазване на околната среда двигателният модул, бордовият компютър, вкл. модулът за управление, акумулаторната батерия eBike, сензорът за скорост, допълнителните приспособления и опаковките трябва да бъдат предавани за оползотворяване на съдържащите се в тях суровини.

Уверете се собственоръчно, че личните данни са изтрети от уреда.

Батериите, които могат да се извадят от електроуредата без разрушаване, трябва да се извадят преди изхвърлянето и да се предадат отделно на място за събиране на батерии.



Съгласно Европейската директива 2012/19/ЕС вече неизползваемите електроуреди, а съгласно Европейската директива 2006/66/ЕО дефектните или изразходвани акумулаторни батерии трябва да се събират разделно и да се предават за екологично рециклиране.

Разделното събиране на електроуреди служи на правилното предварително сортиране и подпомага правилното третиране и рециклиране на суровините, като по този начин защитава човека и околната среда.

Varnostna opozorila



Preberite vsa varnostna opozorila in navodila.

Neupoštevanje varnostnih opozoril in navodil lahko povzroči električni udar,

požar in/ali hude poškodbe.

Vsa varnostna navodila in opozorila shranite za prihodnjo uporabo.

Besedna zveza **akumulatorska baterija električnega kolesa eBike**, uporabljena v teh navodilih za uporabo, se navezuje na vse Boscheve originalne akumulatorske baterije električnih koles eBike.

- ▶ **Preberite in upoštevajte varnostne napotke in navodila v vseh navodilih za uporabo komponent električnega kolesa eBike ter v navodilih za uporabo električnega kolesa eBike.**



Polnilnik zavarujte pred dežjem ali vlago.

Vdor vode v polnilnik lahko povzroči tveganje za električni udar.

- ▶ **Polnite samo Boscheve litij-ionske akumulatorske baterije, ki so primerne za električna kolesa. Napetost akumulatorske baterije mora ustrezati polnilni napetosti polnilnika.** Drugače obstaja nevarnost požara in eksplozije.
- ▶ **Poskrbite za čistočo polnilnika.** Zaradi umazanije lahko pride do električnega udara.
- ▶ **Pazite, da ne pride do prekomerne obremenitve vtičnice na napravi in vtiča naprave.** Sicer polnilnik morda ne bo več uporaben.
- ▶ **Pred vsako uporabo preverite polnilnik, kabel in vtič. Če opazite kakršne koli poškodbe, polnilnika ne uporabljajte. Polnilnika ne odpirajte.** Poškodbe na polnilniku, kablu in vtiču povečajo tveganje električnega udara.
- ▶ **Polnilnika in akumulatorske baterije električnega kolesa eBike ne uporabljajte na lahko vnetljivi podlagi (npr. papir, blago itd.) oz. v vnetljivem okolju.** Ker se polnilnik med polnjenjem segreje, obstaja nevarnost požara.
- ▶ **Bodite previdni, če se med polnjenjem dotikate polnilnika. Nosite zaščitne rokavice.** Polnilnik se lahko še posebej pri visokih temperaturah ozračja zelo segreje.
- ▶ **Če akumulatorske baterije električnega kolesa eBike ne uporabljate pravilno ali če je ta poškodovana, lahko iz nje uhaja para. Poskrbite za dovod svežega zraka in se v primeru težav obrnite na zdravnika.** Para lahko draži dihalne poti.
- ▶ **Akumulatorske baterije električnega kolesa eBike ne smete polniti brez nadzora.**

- ▶ **Med uporabo, čiščenjem in vzdrževanjem nadzorujte otroke.** Na ta način poskrbite, da se otroci ne bodo igrali s polnilnikom.
- ▶ **Otroci, mlajši od 8 let, polnilnika ne smejo uporabljati. Otroci, stari vsaj 8 let, in osebe z omejenimi telesnimi, čutnimi ali duševnimi sposobnostmi oz. osebe s pomanjkljivimi izkušnjami in pomanjkljivim znanjem o varni uporabi polnilnika smejo polnilnik uporabljati le, če jih nadzira oz. o varni uporabi pouči odgovorna oseba in če je zagotovljeno, da se zavedajo nevarnosti, povezanih z uporabo. Med uporabo, čiščenjem in vzdrževanjem nadzorujte otroke. Otroci se ne smejo igrati s polnilnikom.** V nasprotnem primeru obstaja nevarnost napačne uporabe in poškodb.
- ▶ Na nalepki na spodnji strani polnilnika si lahko preberete navodilo v angleščini (na strani s shematskim prikazom je označeno s številko **(4)**) in naslednjo vsebino: uporaba je dovoljena SAMO z BOSCHEVIMI litij-ionskimi akumulatorskimi baterijami.

Opis izdelka in funkcij

Namen uporabe

Poleg tu predstavljenih funkcij lahko v vsakem trenutku pride do sprememb programske opreme zaradi odpravljanja napak in sprememb funkcij.

Boschevi polnilniki za električno kolo so namenjeni izključno polnjenju Boschevih akumulatorskih baterij električnega kolesa in jih ni dovoljeno uporabljati v druge namene.

Komponente na sliki

Oštevilčenje prikazanih komponent se nanaša na shematske prikaze na začetku navodil za uporabo.

Posamezni prikazi v teh navodilih za uporabo lahko glede na opremo vašega električnega kolesa malenkostno odstopajo od dejanskih značilnosti izdelka.

- (1) Polnilnik
- (2) Vtičnica na napravi
- (3) Vtič naprave
- (4) Varnostna opozorila za polnilnik
- (5) Polnilni vtič
- (6) Vtičnica za polnilni vtič
- (7) Pokrov polnilne vtičnice
- (8) Akumulatorska baterija na prtljažniku
- (9) Prikaz delovanja in stanja napoljenosti akumulatorske baterije električnega kolesa eBike
- (10) Tipka za vklop/izklop akumulatorske baterije električnega kolesa eBike
- (11) Standardna akumulatorska baterija

Tehnični podatki

Polnilnik		Standard Charger (36–4/230)	Compact Charger (36–2/100–230)	Fast Charger (36–6/230)
Koda izdelka		BCS220	BCS230	BCS250
Nazivna napetost	V	207–264	90–264	207–264
Frekvenca	Hz	47–63	47–63	47–63
Polnilna napetost akumulatorske baterije	V	36	36	36
Polnilni tok (najv.)	A	4	2	6 ^{A)}
Čas polnjenja				
– PowerPack 300, pribl.	h	2,5	5	2
– PowerPack 400, pribl.	h	3,5	6,5	2,5
– PowerPack 500, pribl.	h	4,5	7,5	3
Delovna temperatura	°C	0 ... +40	0 ... +40	0 ... +40
Temperatura skladiščenja	°C	+10 ... +40	+10 ... +40	+10 ... +40
Teža, pribl.	kg	0,8	0,6	1,0
Vrsta zaščite		IP40	IP40	IP40

A) Polnilni tok je pri PowerPack 300 in akumulatorskih baterijah Classic+ Line omejen na 4 A.

Navedbe veljajo za nazivno napetost [U] 230 V. Pri drugih napetostih in izvedbah, specifičnih za posamezne države, se lahko te navedbe razlikujejo.

Delovanje**Uporaba****Priklop polnilnika na omrežje (glejte sliko A)**

► **Upošteвайте napetost omrežja!** Napetost vira električne energije se mora ujemati s podatki na tipski ploščici polnilnika. Polnilnike, označene z 230 V, lahko priključite tudi na napetost 220 V.

Vtič (3) omrežnega kabla vstavite v vtičnico (2) na polnilniku.

V skladu z nacionalnimi predpisi omrežni kabel priključite na električno omrežje.

Polnjenje odstranjene akumulatorske baterije električnega kolesa eBike (glejte sliko B)

Izklopite akumulatorsko baterijo električnega kolesa eBike in jo odstranite iz držala na električnem kolesu eBike. Preberite in upoštevajte navodila za uporabo akumulatorske baterije električnega kolesa eBike.

► **Akumulatorsko baterijo električnega kolesa eBike odložite zgolj na čisto površino.** Še posebej pazite na to, da se polnilna vtičnica in kontakti ne zmočijo ali umažejo, npr. s peskom ali zemljo.

Polnilni vtič (5) polnilnika vstavite v polnilno vtičnico (6) na akumulatorski bateriji električnega kolesa eBike.

Polnjenje akumulatorske baterije električnega kolesa eBike na električnem kolesu eBike (glejte sliko D in C)

Izklopite akumulatorsko baterijo električnega kolesa eBike. Očistite pokrov polnilne vtičnice (7). Še posebej pazite na to, da se polnilna vtičnica in kontakti ne zmočijo ali umažejo, npr. s peskom ali zemljo. Privzdignite pokrov polnilne

vtičnice (7) in polnilni vtič (5) vstavite v polnilno vtičnico (6).

► **Zaradi segrevanja polnilnika med polnjenjem lahko pride do požara. Akumulatorske baterije električnega kolesa eBike polnite, ko so nameščene na električnem kolesu eBike, zgolj v suhem stanju in na ognjevarnem mestu.** Preberite in upoštevajte navodila za uporabo akumulatorske baterije električnega kolesa eBike.

Polnjenje z dvema vstavljenima akumulatorskima baterijama električnega kolesa eBike

Če sta na električnem kolesu eBike nameščeni dve akumulatorski bateriji električnega kolesa eBike, lahko obe polnite prek priključka, ki ni zaklenjen. Najprej se akumulatorski bateriji električnega kolesa eBike ena za drugo napolnita do pribl. 80–90 %, nato se obe akumulatorski bateriji električnega kolesa eBike sočasno popolnoma napolnita (LED-diode obeh akumulatorskih baterij električnega kolesa eBike utripajo).

Med delovanjem se akumulatorski bateriji električnega kolesa eBike izmenično praznita.

Če akumulatorski bateriji električnega kolesa eBike odstranite iz držal, lahko vsako od njiju napolnite posamezno.

Polnjenje

Polnjenje se začne takoj, ko je polnilnik povezan z akumulatorsko baterijo električnega kolesa eBike oz. s polnilno vtičnico na električnem kolesu eBike in električnim omrežjem.

Opomba: polnjenje je mogoče samo, ko je temperatura akumulatorske baterije električnega kolesa v dopustnem temperaturnem območju za polnjenje.

Opomba: med polnjenjem se pogonska enota izklopi.

Polnjenje akumulatorske baterije električnega kolesa eBike je mogoče z računalnikom ali brez njega. Brez računalnika lahko polnjenje akumulatorske baterije spremljate na prikazu stanja napolnjenosti akumulatorske baterije električnega kolesa eBike.

Ko je računalnik priključen, se na zaslonu prikaže ustrezno sporočilo.

Stanje napolnjenosti je na akumulatorski bateriji električnega kolesa eBike prikazano s prikazom stanja napolnjenosti akumulatorske baterije (9), na računalniku pa s črticami.

Med polnjenjem na akumulatorski bateriji električnega kolesa eBike svetijo LED-diode prikaza stanja napolnjenosti akumulatorske baterije (9). Vsaka LED-dioda, ki neprekinjeno sveti, ustreza pribl. 20 % napolnjenosti. Utripajoča LED-dioda kaže polnjenje naslednjih 20 %.

Ko je akumulatorska baterija električnega kolesa povsem napolnjena, LED-diode nemudoma ugasnejo, računalnik pa

se izklopi. Polnjenje se zaključi. Če na akumulatorski bateriji električnega kolesa pritisnete tipko za vklop/izklop (10), se za 3 sekunde prikaže stanje napolnjenosti.



Polnilnik odklopite iz električnega omrežja, akumulatorsko baterijo električnega kolesa eBike oz. električno kolo eBike pa s polnilnika.

Električno kolo eBike in akumulatorska baterija električnega kolesa eBike se po prekinitvi povezave s polnilnikom samodejno izklopita.

Opomba: če ste akumulatorsko baterijo polnili na električnem kolesu eBike, po polnjenju polnilno vtičnico (6) skrbno pokrijte s pokrovom (7), da vanjo ne more zaiti umazanija ali voda.

Če akumulatorske baterije električnega kolesa eBike po polnjenju ne odklopite s polnilnika, se polnilnik po nekaj urah ponovno vključi, preveri stanje napolnjenosti akumulatorske baterije električnega kolesa eBike in jo po potrebi ponovno začne polniti.

Napake – vzroki in pomoč

Vzrok	Ukrepi
 <p>Akumulatorska baterija električnega kolesa eBike je okvarjena</p>	<p>Na akumulatorski bateriji električnega kolesa eBike utripata dve LED-diodi.</p> <p>Obrnite se na pooblaščenega prodajalca koles.</p>
 <p>Akumulatorska baterija električnega kolesa eBike je pretopla ali prehladna</p>	<p>Na akumulatorski bateriji električnega kolesa eBike utripajo tri LED-diode.</p> <p>Akumulatorsko baterijo električnega kolesa eBike odklopite s polnilnika, dokler ni dosežen temperaturni razpon za polnjenje.</p> <p>Akumulatorsko baterijo električnega kolesa eBike priklopite na polnilnik šele, ko akumulatorska baterija doseže dopustno polnilno temperaturo.</p>
 <p>Polnilnik ne polni.</p>	<p>Nobena LED-dioda ne utripa (odvisno od stanja napolnjenosti akumulatorske baterije električnega kolesa eBike trajno sveti ena ali več LED-diod).</p> <p>Obrnite se na pooblaščenega prodajalca koles.</p>
<p>Polnjenje ni mogoče (na akumulatorski bateriji električnega kolesa eBike ni prikaza)</p>	
Vtič ni pravilno vstavljen	Preverite vse vtične spoje.
Kontakti na akumulatorski bateriji električnega kolesa eBike so umazani	Previdno očistite kontakte na akumulatorski bateriji električnega kolesa eBike.
Vtičnica, kabel ali polnilnik v okvari	Preverite omrežno napetost, pooblaščen prodajalec koles naj preveri delovanje polnilnika.
Akumulatorska baterija električnega kolesa eBike je okvarjena	Obrnite se na pooblaščenega prodajalca koles.

Vzdrževanje in servisiranje

Vzdrževanje in čiščenje

Če se polnilnik pokvari, se obrnite na pooblaščenega prodajalca koles.

Polnilnik očistite s suho krpo.

Servisna služba in svetovanje uporabnikom

Z vsemi vprašanji o električnem kolesu eBike in njegovih komponentah se obrnite na pooblaščenega prodajalca koles.

Podatke za stik s pooblaščenimi prodajalci koles najdete na spletni strani www.bosch-ebike.com.



Za dodatne informacije o komponentah za električno kolo eBike in njihovih funkcijah se obrnite na Bosch eBike Help Center.

Ravnanje z odpadnim materialom in snovi v stranskih proizvodih

Podatki o snoveh v stranskih proizvodih so na voljo na naslednji povezavi:

www.bosch-ebike.com/en/material-compliance.

Električnih koles in njihovih komponent ne odvrzite med gospodinjne odpadke!

Vračilo izdelka v trgovini je možno, če ga distributer prostovoljno prevzame ali ga mora prevzeti po zakonu. Upoštevajte nacionalne določbe.



Pogonsko enoto, računalnik z upravljalno enoto, akumulatorsko baterijo za električno kolo eBike, senzor hitrosti, pribor in embalažo oddajte v okolju prijazno recikliranje.

Prepričajte se, da so osebni podatki izbrisani iz naprave.

Preden električno napravo zavržete med odpadke, morate iz izdelka odstraniti odstranljive baterije in jih oddati v zabojnik za ločeno zbiranje baterij.



Odslužene električne naprave (v skladu z Direktivo 2012/19/EU) in okvarjene ali izrabljene akumulatorske/navadne baterije (v skladu z Direktivo 2006/66/ES) je treba zbirati ločeno in jih okolju prijazno reciklirati.

Ločeno zbiranje električnih naprav je namenjeno vnaprejšnjemu ločevanju materialov in omogoča ustrezno ravnanje z odpadki in reciklažo surovin, s tem pa varuje okolje in ljudi.



Pridržujemo si pravico do sprememb.

Sigurnosne napomene



Treba pročitati sve sigurnosne napomene i upute. Propusti do kojih može doći uslijed nepridržavanja sigurnosnih

napomena i uputa mogu uzrokovati električni udar, požar i/ili teške ozljede.

Sačuvajte sve sigurnosne napomene i upute za buduću primjenu.

Pojam **eBike baterija**, koji se koristi u ovim uputama za uporabu, odnosi se na sve originalne Bosch eBike baterije.

► **Pročitajte i pridržavajte se sigurnosnih napomena i uputa u svim uputama za uporabu eBike komponenti te u uputama za uporabu vašeg e-bicikla.**



Punjač držite dalje od kiše ili vlage.

Prodiranje vode u punjač povećava opasnost od električnog udara.

- **Punite samo Bosch litij-ionske baterije dopuštene za e-bicikle. Napon baterije mora odgovarati naponu punjenja baterije u punjaču.** U suprotnom postoji opasnost od požara i eksplozije.
- **Punjač održavajte čistim.** Zbog nečistoće postoji opasnost od električnog udara.
- **Izbjegavajte preveliko opterećenje na konektoru i utikaču uređaja.** Zbog toga punjač može postati neupotrebljiv.
- **Prije svake uporabe provjerite punjač, kabel i utikač. Punjač ne koristite ako ste ustanovili oštećenja. Ne otvarajte punjač.** Oštećeni punjači, kabel i utikač povećavaju opasnost od električnog udara.
- **Ne radite punjačem i eBike baterijom na lako zapaljivoj podlozi (npr. papir, tekstil itd.) odn. u zapaljivoj okolini.** Zbog zagrijavanja punjača pri punjenju postoji opasnost od požara.
- **Budite oprezni ako dodirujete punjač za vrijeme punjenja. Nosite zaštitne rukavice.** Punjač bi se mogao jako zagrijati posebice pri visokim okolnim temperaturama.
- **U slučaju oštećenja ili nestručne upotrebe eBike baterije mogu početi izlaziti pare. Dovedite svježi zrak i u slučaju potrebe zatražite liječničku pomoć.** Pare mogu nadražiti dišne puteve.
- **eBike baterija ne smije se puniti bez nadzora.**
- **Djeca moraju biti pod nadzorom prilikom korištenja, čišćenja i održavanja.** Na taj način ćete osigurati da se djeca ne igraju s punjačem.
- **Djeca mlađa od 8 godina ne smiju upotrebljavati punjač. Djeca starija od 8 godina i osobe, koje zbog svojih fizičkih, osjetilnih ili mentalnih sposobnosti ili zbog svog neiskustva i neznanja nisu u stanju sigurno rukovati punjačem, smiju ga koristiti samo pod nadzorom ili prema uputama odgovorne osobe ako ih se uputi u opasnosti povezane s rukovanjem punjačem. Djeca moraju biti pod nadzorom prilikom**

korištenja, čišćenja i održavanja. Djeca se ne smiju igrati s punjačem. U suprotnom postoji opasnost od pogrešnog rukovanja i ozljeda.

- Na donjoj strani punjača nalazi se naljepnica s napomenom na engleskom jeziku (u prikazu na stranici sa slikama označena je brojem **(4)**) i sljedećim sadržajem: Koristiti SAMO s BOSCH litij-ionskim baterijama!

Opis proizvoda i radova

Namjenska uporaba

Osim ovdje prikazanih funkcija može se dogoditi da se u svakom trenutku uvode izmjene softvera za uklanjanje pogrešaka i za promjene funkcija.

Bosch eBike punjači su namijenjeni isključivo za punjenje Bosch eBike baterija i ne smiju se koristiti u druge svrhe.

Prikazani dijelovi uređaja

Numeriranje prikazanih komponenti odnosi se na prikaze na stranicama sa slikama koje se nalaze na početku ove upute.

Pojedini prikazi u ovoj uputi za uporabu mogu neznatno odstupati od stvarnih okolnosti ovisno o opremi vašeg e-bicikla.

- (1) Punjač
- (2) Konektor
- (3) Utikač uređaja
- (4) Sigurnosne napomene za punjač
- (5) Utikač za punjenje
- (6) Utičnica za utikač za punjenje
- (7) Poklopac utičnice za punjenje
- (8) Baterija u nosaču prtljage
- (9) Pokazivač radnog stanja i stanja napunjenosti eBike baterije
- (10) Tipka za uključivanje/isključivanje eBike baterije
- (11) Standardna baterija

Tehnički podaci

Punjač		Standard Charger (36–4/230)	Compact Charger (36–2/100-230)	Fast Charger (36–6/230)
Kód proizvoda		BCS220	BCS230	BCS250
Nazivni napon	V	207–264	90–264	207–264
Frekvencija	Hz	47–63	47–63	47–63
Napon punjača baterija	V	36	36	36
Struja punjenja (maks.)	A	4	2	6 ^{A)}
Vrijeme punjenja				
– PowerPack 300, cca.	h	2,5	5	2
– PowerPack 400, cca.	h	3,5	6,5	2,5
– PowerPack 500, cca.	h	4,5	7,5	3
Radna temperatura	°C	0 ... +40	0 ... +40	0 ... +40
Temperatura skladištenja	°C	+10 ... +40	+10 ... +40	+10 ... +40
Težina cca.	kg	0,8	0,6	1,0
Vrsta zaštite		IP40	IP40	IP40

A) Struja punjenja kod PowerPack 300 i baterija Classic+ Line ograničena je na 4 A.

Podaci vrijede za nazivni napon [U] od 230 V. U slučaju odstupanja napona i u izvedbama specifičnim za dotičnu zemlju, ovi podaci mogu varirati.

Rad

Puštanje u rad

Priključivanje punjača na električnu mrežu (vidjeti sliku A)

- **Pridržavajte se mrežnog napona!** Napon izvora struje mora se podudarati s podacima na tipskoj pločici punjača. Punjači označeni sa 230 V mogu raditi i na 220 V.

Utičak uređaja (3) mrežnog kabela utaknite u konektor (2) na punjaču.

Priključite mrežni kabel (specifičan za dotičnu zemlju) na električnu mrežu.

Punjenje izvadene eBike baterije (vidjeti sliku B)

Isključite eBike bateriju i izvadite je iz nosača na e-biciklu. Pročitajte i pridržavajte se uputa za uporabu eBike baterije.

- **eBike bateriju odložite samo na čiste površine.**

Posebice izbjegavajte da se vlaga i prljavština nakupe na utičnici za punjenje i na kontaktima, npr. pijesak ili zemlja.

Utičak za punjenje (5) punjača utaknite u utičnicu za punjenje (6) na eBike bateriji.

Punjenje eBike baterije na e-biciklu (vidjeti slike C i D)

Isključite eBike bateriju. Očistite poklopac utičnice za punjenje (7). Posebice izbjegavajte da se vlaga i prljavština nakupe na utičnici za punjenje i na kontaktima, npr. pijesak ili zemlja. Podignite poklopac utičnice za punjenje (7) i utaknite utičak za punjenje (5) u utičnicu za punjenje (6).

- **Postoji opasnost od požara zbog zagrijavanja punjača prilikom punjenja. eBike baterije na e-biciklu puniti samo u suhom stanju i na mjestu na kojem ne postoji opasnost od požara.** Pročitajte i pridržavajte se uputa za uporabu eBike baterije.

Postupak punjenja s dvije umetnute eBike baterije

Ako su na jednom e-biciklu postavljene dvije eBike baterije, onda se obje eBike baterije mogu puniti preko nezatvorenog priključka. Najprije se obje eBike baterije uzastopno pune do oko 80–90 %, nakon toga se paralelno pune do kraja (LED lampice na objema eBike baterijama trepere).

Za vrijeme rada obje eBike baterije se naizmjenice prazne. Ako izvadite eBike baterije iz nosača, onda možete svaku eBike bateriju zasebno puniti.

Punjenje

Proces punjenja započinje kada je punjač spojen na eBike bateriju odn. utaknut u utičnicu za punjenje na e-biciklu i spojen na električnu mrežu.

Napomena: Proces punjenja je moguć samo ako je temperatura eBike baterije u dopuštenom području temperature punjenja.

Napomena: Tijekom procesa punjenja deaktivira se pogonska jedinica.

Punjenje eBike baterije je moguće sa ili bez putnog računala. Proces punjenja možete promatrati na pokazivaču stanja napunjenosti eBike baterije bez putnog računala.

Kada je priključeno putno računalo, na zaslonu se prikazuje odgovarajuća obavijest.

Stanje napunjenosti se prikazuje pomoću pokazivača stanja napunjenosti (9) na eBike bateriji i pomoću gredica na putnom računalu.

Tijekom procesa punjenja svijetle LED lampice pokazivača stanja napunjenosti (9) eBike baterije. Svaka LED lampica koja stalno svijetli odgovara 20 % kapaciteta napunjenosti. LED lampica koja treperi prikazuje stanje napunjenosti uvećano za još 20 %.

Ako je eBike baterija potpuno napunjena, LED lampice se odmah gase, a putno računalo se isključuje. Proces punjenja

je završen. Pritiskom na tipku za uključivanje/isključivanje (10) eBike baterije može se prikazati stanje napunjenosti u trajanju od 3 sekunde.



Odvojite punjač od električne mreže, a potom eBike bateriju ili e-bicikl izvadite iz punjača.

E-bicikl i eBike baterija isključuju se automatski nakon vađenja iz punjača.

Napomena: Ako ste bateriju punili na e-biciklu, nakon procesa punjenja pažljivo zatvorite utičnicu za punjenje (6) poklopcem (7) kako prljavština ili voda ne bi mogla prodrijeti u nju.

Ukoliko nakon punjenja eBike bateriju ne izvadite iz punjača, punjač se nakon nekoliko sati ponovno uključuje, provjerava stanje napunjenosti eBike baterije i po potrebi ponovno započinje s procesom punjenja.

Smetnje – uzroci i pomoć

Uzrok	Pomoć
 <p>Neispravna eBike baterija</p>	<p>Trepere dvije LED lampice na eBike bateriji.</p> <p>Obratite se ovlaštenom trgovcu bicikala.</p>
 <p>eBike baterija je pretopla ili prehladna</p>	<p>Trepere tri LED lampice na eBike bateriji.</p> <p>eBike bateriju izvadite iz punjača sve dok se ne postigne područje temperature punjenja.</p> <p>eBike bateriju ponovno umetnite u punjač tek nakon što je postigao dopuštenu temperaturu punjenja.</p>
 <p>Punjač ne puni.</p>	<p>Ne treperi niti jedna LED lampica (ovisno o stanju napunjenosti eBike baterije stalno svijetli jedna ili više LED lampica).</p> <p>Obratite se ovlaštenom trgovcu bicikala.</p>
<p>Nije moguć proces punjenja (nema pokazivača eBike baterije)</p>	
Utikač nije ispravno utaknut	Provjerite sve utične spojeve.
Zaprljani su kontakti eBike baterije	Pažljivo očistite kontakte eBike baterije.
Utičnica, kabel ili punjač je neispravan	Provjerite mrežni napon, provjeru punjača prepustite trgovcu bicikala.
Neispravna eBike baterija	Obratite se ovlaštenom trgovcu bicikala.

Održavanje i servisiranje

Održavanje i čišćenje

Ukoliko dođe do kvara na punjaču, obratite se ovlaštenom trgovcu bicikala.

Očistite punjač suhom krpom.

Servisna služba i savjeti o uporabi

Za sva pitanja glede e-bicikla i njegovih komponenti obratite se ovlaštenom trgovcu bicikala.

Kontakt podatke ovlaštenih trgovaca bicikala naći ćete na internetskoj stranici www.bosch-ebike.com.



Dodatne informacije o eBike komponentama i njihovim funkcijama možete naći na Bosch eBike Help Center.

Zbrinjavanje i materijali u proizvodima

Informacije o materijalima u proizvodima možete pronaći na sljedećoj poveznici:

www.bosch-ebike.com/en/material-compliance.

E-bicikle i njihove komponente ne bacajte u kućni otpad!

Povrat u trgovini moguć je ako distributer dobrovoljno ponudi povrat ili ako je zakonski obavezan. Pritom se pridržavajte nacionalnih propisa.



Pogonsku jedinicu, putno računalo uklj. upravljačku jedinicu, eBike bateriju, senzor brzine, pribor i ambalažu treba dovesti na ekološki prihvatljivo recikliranje.

Sami provjerite jesu li osobni podaci izbrisani s uređaja.

Baterije koje se mogu izvaditi iz električnog uređaja, a da se ne unište, treba izvaditi prije zbrinjavanja i odvojeno reciklirati.



Sukladno europskoj Direktivi 2012/19/EU električni uređaji koji više nisu uporabivi i sukladno europskoj Direktivi 2006/66/EZ neispravne ili istrošene akubaterije/baterije moraju se odvojeno sakupljati i dovesti na ekološki prihvatljivo recikliranje.

Odvojeno sakupljanje električnih uređaja služi za njihovo prethodno razvrstavanje po vrsti i podržava pravilnu obradu i uporabu sirovina čime se štite ljudi i okoliš.



Zadržavamo pravo promjena.

Ohutusnõuded



Lugege läbi kõik ohutusnõuded ja juhised. Ohutusnõuete ja juhiste eiramine võib kaasa tuua elektrilöögi, tulekahju ja/või

raskeid vigastusi.

Hoidke kõik ohutusnõuded ja juhised edasiseks kasutamiseks hoolikalt alles.

Selles kasutusjuhendis kasutatud mõiste **eBike'i aku** käib kõikide Boschi eBike'i akude kohta.

- ▶ **Lugege ja järgige eBike'i komponentide kõikides kasutusjuhendites ning oma eBike'i kasutusjuhendis toodud ohutusnõuded ja juhised.**



Kaitske laadimisseadet vihma ja niiskuse eest. Kui elektrilisse tööriista on sattunud vett, tekib elektrilöögi oht.

- ▶ **Laadige ainult eBike'i jaoks ette nähtud Boschi liitiumioonakusid. Aku pinge peab vastama laadimisseadme laadimispingele.** Vastasel juhul tekib tulekahju ja plahvatuse oht.
- ▶ **Hoidke laadimisseade puhas.** Määrumine suurendab elektrilöögi ohtu.
- ▶ **Vältige seadme pesa ja seadme pistiku ülemäärast koormust.** Laadimisseade võib muutuda seetõttu kasutamiskõlbmatuks.
- ▶ **Iga kord enne kasutamist kontrollige laadimisseade, võrgujuhe ja pistik üle. Kahjustuste tuvastamise korral ärge võtke laadimisseadet kasutusele. Ärge avage laadimisseadet.** Kahjustada saanud laadimisseadmed, võrgujuhtmed ja pistikud suurendavad elektrilöögi ohtu.
- ▶ **Ärge kasutage laadimisseadet ja eBike'i akut kergesti süttival aluspinnal (nt paber, kangas) ega põlevas keskkonnas.** Laadimisel tekkiva laadimisseadme soojenemise tõttu on tulekahjuoht.
- ▶ **Olge ettevaatlik, kui te laadimisseadet laadimise ajal puudutate. Kandke kaitsekindaid.** Laadimisseade võib kuumeneda, seda eelkõige siis, kui ümbritseva keskkonna temperatuur on kõrge.
- ▶ **eBike'i aku vigastamise või otstarbele mittevastava kasutamise korral võivad väljuda aaurud. Ohutage ruumi, halva enesetunde korral pöörduge arsti poole.** Aaurud võivad ärritada hingamisteid.
- ▶ **eBike-akut ei tohi jätta laadimise ajaks järelevalveta.**
- ▶ **Ärge jätke lapsi seadme kasutamise, puhastamise ja hooldamise ajal järelevalveta.** Nii tagate, et lapsed ei hakka laadimisseadmega mängima.
- ▶ **Alla 8 aasta vanused lapsed ei tohi laadimisseadet kasutada. Lapsed alates 8. eluaastast ja inimesed, kelle füüsilised, meelelised või vaimsed võimed ei võimalda seadet ohutult käsitseda või kellel puuduvad seadme kasutamiseks vajalikud kogemused ja teadmised, tohivad seadet kasutada vaid vastutava isiku järelevalvel või juhendamisel, kui on kindlaks**

tehtud, et nad sellega seotud ohtusid mõistavad. Ärge jätke lapsi seadme kasutamise, puhastamise ja hooldamise ajal järelevalveta. Lapsed ei tohi laadimisseadmega mängida. Vastasel korral on väärkäsitsemise ja vigastuste oht.

- ▶ Laadimisseadme alumisel küljel on kleebis ingliskeelse märkusega (jooniste leheküljel tähistatud numbriga **(4)**), mille sisu on järgmine: kasutada AINULT BOSCH liitiumioonakudega!

Toote kirjeldus ja kasutusjuhend

Nõuetekohane kasutamine

Lisaks kirjeldatud funktsioonidele võidakse mis tahes ajal lisada tarkvaramuudatusi vigade kõrvaldamiseks ja funktsioonide laiendamiseks.

Boschi eBike'i laadimisseadmed on mõeldud üksnes Boschi eBike'i akude laadimiseks ning neid ei tohi kasutada muul otstarbel.

Seadme osad

Seadme osade numeratsiooni aluseks on kasutusjuhendi alguses sisalduvatel jooniste lehekülgedel toodud numbrid. Selles kasutusjuhendis esitatud kujutised võivad olenevalt eBike'i varustusest tegelikkusest vähesel määral erineda.

- (1) Laadimisseade
- (2) Seadme pesa
- (3) Seadme pistik
- (4) Laadimisseadme ohutussuunised
- (5) Laadimis pistik
- (6) Laadimis pistiku pesa
- (7) Laadimis pesa kate
- (8) Pakiraamiaku
- (9) eBike'i aku töö- ja laetus seisundi näidik
- (10) eBike'i aku sisse-välja-nupp
- (11) Standardaku

Tehnilised andmed

Laadimiseseade		Standard Charger (36–4/230)	Compact Charger (36–2/100–230)	Fast Charger (36–6/230)
Tootekood		BCS220	BCS230	BCS250
Nimipinge	V	207–264	90–264	207–264
Sagedus	Hz	47–63	47–63	47–63
Aku laadimispinge	V	36	36	36
Laadimisvool (max)	A	4	2	6 ^{A)}
Laadimisaeg				
– PowerPack 300, u	h	2,5	5	2
– PowerPack 400, u	h	3,5	6,5	2,5
– PowerPack 500, u	h	4,5	7,5	3
Töötemperatuur	°C	0 ... +40	0 ... +40	0 ... +40
Hoiustamistemperatuur	°C	+10 ... +40	+10 ... +40	+10 ... +40
Kaal, u	kg	0,8	0,6	1,0
Kaitseklass		IP40	IP40	IP40

A) Laadimisvool on PowerPack 300 ning akude Classic+ Line korral piiratud väärtusega 4 A.

Andmed kehtivad nimipingel [U] 230 V. Teistsuguste pingete ja kasutusriigis spetsiifiliste mudelite puhul võivad toodud andmed olla erinevad.

Kasutus

Seadme kasutuselevõtt

Laadimiseseadme ühendamise vooluvõrguga (vt joonis A)

- **Pöörake tähelepanu võrgupingele!** Võrgupinge peab ühtima laadimiseseadme andmesildil märgitud pingega. Andmesildil toodud 230 V seadmeid võib kasutada ka 220 V võrgupinge korral.

Ühendage võrgujuhtme pistik **(3)** laadimiseseadme pessa **(2)**.

Ühendage võrgujuhe vooluvõrguga.

Eemaldatud eBike'i akude laadimine (vaata joonist B)

Lülitage eBike'i aku välja ja eemaldage see hoidikust eBike'il. Lugege ja järgige selleks eBike'i aku kasutusjuhendit.

- **Asetage eBike'i aku ainult puhastele pindadele.** Vältige niiskust ja laadimisepesa ning kontaktide määrdumist nt liiva või mullaga.

Ühendage laadimiseseadme laadimispistik **(5)** eBike'i aku laadimisepesaga **(6)**.

eBike'il olevate eBike'i akude laadimine (vaata jooniseid C ja D)

Lülitage eBike'i aku välja. Puhastage laadimisepesa kate **(7)**. Vältige niiskust ja laadimisepesa ning kontaktide määrdumist nt liiva või mullaga. Eemaldage laadimisepesa kate **(7)** ja ühendage laadimispistik **(5)** laadimisepesaga **(6)**.

- **Laadimiseseadme kuumenemise tõttu laadimise ajal on tulekahjuoht. Laadige eBike'i akut eBike'il ainult kuival ja tulekindlas kohas.** Lugege ja järgige selleks eBike'i aku kasutusjuhendit.

Laadimistoiming kahe sisseasetatud eBike'i aku korral

Kui ühele eBike'ile on paigaldatud kaks eBike'i akut, saab mõlemat eBike'i akut laadida lukustamata ühenduse kaudu. Kõigepealt laetakse mõlemad eBike'i akud üksteise järel u 80–90% ulatuses, seejärel laetakse mõlemad eBike'i akud paralleelselt täielikult (mõlema eBike'i aku LEDid vilguvad). Töö kestel tühjendatakse mõlemat eBike'i akut vaheldumisi. Kui võtate eBike'i akud hoidikutest välja, saate kumbagi eBike'i akut eraldi laadida.

Laadimisprotsess

Laadimistoiming algab, kui laadimiseseade on eBike'i akuga või eBike'i laadimisepesaga ja vooluvõrguga ühendatud.

Märkus: Laadida saab vaid siis, kui eBike-aku laadimistemperatuur on lubatud vahemikus.

Märkus: Laadimise ajal ajam inaktiveeritakse.

eBike'i akude laadimine on võimalik pardaarvutiga ja ilma pardaarvutita. Ilma pardaarvutita saab laadimistoimingut jälgida eBike'i aku laetusseisundi näidikul.

Ühendatud pardaarvuti korral kuvatakse vastav teade ekraanil.

Laetusseisundit kuvatakse eBike'i aku laetusseisundi näidikul **(9)** ja tulbaga pardaarvutil.

Laadimistoimingu kestel põlevad eBike'i aku laetusseisundi näidiku **(9)** LEDid. Iga pidevalt põlev LED vastab umbes 20% laetuse mahule. Vilkuv LED näitab järgmise 20% laadimist. Kui eBike'i aku on täielikult laetud, kustuvad LEDid kohe ja pardaarvuti lülitatakse välja. Laadimistoiming lõpetatakse. eBike'i akul olevat sisse/välja nuppu **(10)** vajutades saab lasta 3 sekundiks kuvada laetusseisundit.



Lahutage laadimiseseade vooluvõrgust ja eemaldage aku laadimiseseadmest.

eBike ja eBike'i aku lülituvad laadimiseseadmest lahutamise järel automaatselt välja.

Suunis: kui laadisite eBike'il, sulgege laadimistoimingu järel laadimispesa (6) hoolikalt kattega (7), et mustus või vesi ei saaks sisse tungida.

Kui laadimisseadet ei lahutata pärast laadimist eBike'i akust, lülitub laadimisseade mõne tunni järel uuesti sisse, kontrollib eBike'i aku laetusseisundit ja alustab vajadusel uuesti laadimistoimingut.

Vead – põhjused ja kõrvaldamine

Põhjus	Abi
 <p>eBike'i aku on defektne</p>	<p>Kaks LEDi vilguvad eBike'i akul.</p> <p>Pöörduge volitatud jalgrattamüüja poole.</p>
 <p>eBike'i aku on liiga soe või liiga külm</p>	<p>Kolm LEDi vilguvad eBike'i akul.</p> <p>Lahutage eBike'i aku kuni laadimistemperatuuri saavutamiseni laadimisseadmest.</p> <p>Ühendage eBike'i aku laadimisseadmega alles siis, kui ta on saavutanud lubatud laadimistemperatuuri.</p>
 <p>Laadimisseade ei lae.</p>	<p>Ükski LED ei vilgu (olenevalt eBike'i aku laetusseisundist põleb pidevalt üks või mitu LEDi).</p> <p>Pöörduge volitatud jalgrattamüüja poole.</p>
<p>Laadimistoiming ei ole võimalik (eBike'i akul puudub näit)</p>	
Pistik ei ole õigesti ühendatud	Kontrollige kõiki pistikühendusi.
eBike'i aku kontaktid on määrduanud	Puhastage eBike'i aku kontakte ettevaatlikult.
Pistikupesa, kaabel või laadimisseade on defektsed	Kontrollige võrgupinget, laske laadimisseadet jalgrattamüüjal kontrollida.
eBike'i aku on defektne	Pöörduge volitatud jalgrattamüüja poole.

Hooldus ja korrashoid

Hooldus ja puhastus

Kui laadimisseadme töös peaks esinema tõrkeid, pöörduge volitatud jalgrattamüüjate poole.

Puhastage laadimisseadet kuiva riidelapiga.

Müüjajärgne teenindus ja kasutusala ne nõustamine

Kõigi küsimuste korral eBike'i ja selle komponentide kohta pöörduge volitatud jalgrattamüüja poole.

Volitatud jalgrattamüüjate kontaktandmed leiате veebisaidilt www.bosch-ebike.com.



Täiendavat teavet eBike'i osade ja nende funktsioonide kohta leiате abikeskusest Bosch eBike Help Center.

Jäätmekäitlus ja ained toodetes

Toodetes leiduvate ainete andmed leiате lingilt: www.bosch-ebike.com/en/material-compliance.

Ärge visake oma eBike'i ega selle komponente olmejäätmete hulka!

Kaupmehele tagastamine on võimalik, kui turustaja seda vabatahtlikult pakub või on selleks seaduslikult kohustatud. Järgige seajures siseriiklikke seadussätteid.



Ajamisõlm, pardaarvuti koos juhtpuldiga, eBike'i aku, kiiruseandur, lisavarustus ja pakendid tuleb loodushoidlikult taaskasutusse suunata.

Veenduge ise, et isikuandmed on seadmest kustutatud.

Akud, mida saab elektrilisest seadmest seda purustamata välja võtta, tuleb enne jäätmekäitlust ise eemaldada ja eraldi akude kogumiskohta saata.



Vastavalt Euroopa Liidu direktiivile 2012/19/EL elektri- ja elektroonikaseadmete jäätmete kohta ja vastavalt direktiivile 2006/66/EÜ tuleb defektsed või kasutusressursi ammendanud akud/patareid eraldi kokku koguda ja keskkonnasäästlikult kringlusse võtta.

Elektriliste seadmete eraldi kogumist kasutatakse sordipuhmaks eelsorteerimiseks ja see toetab toorainete korrakohast käsitsemist ning taaskasutamist ja säästab sellega inimest ning keskkonda.



Tootja jätab endale õiguse muudatuste tegemiseks.

Drošības noteikumi



Izlasiet drošības noteikumus un norādījumus lietošanai.

Drošības noteikumu un norādījumu neievērošana

var izraisīt aizdegšanos un būt par cēloni elektriskajam triecienam vai nopietnam savainojumam.

Pēc izlasīšanas uzglabājiet šos noteikumus turpmākai izmantošanai.

Šajā lietošanas pamācībā izmantotais termins **eBike akumulators** attiecas uz visiem oriģinālajiem Bosch elektrovelosipēdu eBike akumulatoriem.

- ▶ **Izlasiet un ievērojiet visu elektrovelosipēda eBike komponentu lietošanas pamācībās, kā arī paša elektrovelosipēda eBike lietošanas pamācībā sniegtos drošības noteikumus un lietošanas norādījumus.**



Neturiet uzlādes ierīci lietū vai mitrumā. Ja uzlādes ierīcē iekļūst ūdens, pieaug risks saņemt elektrisko triecienu.

- ▶ **Uzlādējiet vienīgi elektrovelosipēdiem eBike paredzētos Bosch litija-jonu akumulatorus.** Akumulatora spriegumam jāatbilst uzlādes ierīces nodrošinātajam akumulatora uzlādes spriegumam. Pretējā gadījumā var notikt aizdegšanās vai sprādziens.
- ▶ **Uzturiet uzlādes ierīci tīru.** Netīrumi var radīt elektriskā trieciena saņemšanas briesmas.
- ▶ **Nepieļaujiet pārlietu lielus ierīces pieslēgvietas un ierīces spraudņa slodzi.** Tas var padarīt uzlādes ierīci nelietojamu.
- ▶ **Ik reizi pirms lietošanas pārbaudiet uzlādes ierīci, kabeli un kontaktspraudni.** Atklājot bojājumus, pārtrauciet uzlādes ierīces lietošanu. Neatveriet uzlādes ierīci. Lietojot bojātu uzlādes ierīci, elektrokabeli un kontaktdakšu, pieaug elektriskā trieciena saņemšanas risks.
- ▶ **Nedarbiniet uzlādes ierīci un eBike akumulatoru, ja tie atrodas uz viegli degoša materiāla (piemēram, uz papīra, auduma u.c.) vai ugunsnedrošos apstākļos.** Uzlādes laikā uzlādes ierīces izdalītais siltums var radīt aizdegšanās briesmas.
- ▶ **Ievērojiet piesardzību, uzlādes laikā pieskaroties uzlādes ierīcei.** Nēsājiet aizsargcimdus. Uzlādes ierīce var stipri sakarst, īpaši pie augstas apkārtējā gaisa temperatūras.
- ▶ **No bojātiem vai nepareizi lietotiem eBike akumulatoriem var izplūst tvaiki.** Šādā gadījumā ielaidiet telpā svaigu gaisu un smagākos gadījumos griezties pēc palīdzības pie ārsta. Izgarojumi var izraisīt elpošanas ceļu kairinājumu.
- ▶ **Veicot elektrovelosipēdu eBike akumulatoru uzlādi, neatstājiet tos bez uzraudzības.**

- ▶ **Uzlādes ierīces lietošanas, tīrīšanas un apkalpošanas laikā uzraugiet bērnus.** Tas ļaus nodrošināt, lai bērni nerotaļātos ar uzlādes ierīci.
- ▶ **Uzlādes ierīci nedrīkst izmantot bērni, kas nav sasnieguši 8 gadu vecumu. Bērni, kas vecāki par 8 gadiem un personas, kas savu fizisko, sensoro vai garīgo spēju, kā arī nepietiekošu zināšanu vai iemaņu dēļ nespēj droši lietot uzlādes ierīci, šo uzlādes ierīci drīkst lietot tikai atbildīgas personas uzraudzībā vai pēc šīs personas norādījumiem, ja ir saņemts apstiprinājums, kas viņi apzinās ar šo ierīču lietošanu saistītos riskus. Uzlādes ierīces lietošanas, tīrīšanas un apkalpošanas laikā uzraugiet bērnus. Bērni nedrīkst spēlēties ar uzlādes ierīcēm.** Pretējā gadījumā pastāv savainošanās briesmas minēto ierīču nepareizas lietošanas dēļ.
- ▶ Uzlādes ierīces apakšpusē Jūs atradīsiet uzlīmi ar drošības noteikumiem angļu valodā (grafikas lappusē sniegtajā lappusē tā ir apzīmēta ar numuru (4)) ar sekojošu piezīmi: **TIKA! BOSCH litija-jonu akumulatoriem!**

Izstrādājuma un tā funkciju apraksts

Paredzētais pielietojums

Papildus šeit aprakstītajām funkcijām jebkurā laikā var ieviest programmatūras izmaiņas, lai novērstu kļūdas un mainītu funkcijas.

Ar Bosch elektrovelosipēda eBike uzlādes ierīcēm ir paredzēts uzlādēt tikai Bosch elektrovelosipēda eBike akumulatorus, un tās nedrīkst izmantot citādi.

Attēlotās sastāvdaļas

Attēloto sastāvdaļu numerācija atbilst lietošanas pamācības sākumā esošajās grafikas lappusēs sniegtajiem attēliem. Dažādu elektrovelosipēda eBike aprīkojuma variantu dēļ atsevišķi attēli šajā lietošanas pamācībā var nedaudz atšķirties no elektrovelosipēda eBike patiesā izskata.

- (1) Uzlādes ierīce
- (2) Ierīces kontaktlīgzda
- (3) Ierīces kontaktspraudnis
- (4) Uzlādes ierīces drošības noteikumi
- (5) Uzlādes kontaktspraudnis
- (6) Līgzda uzlādes kontaktspraudņa pievienošanai
- (7) Uzlādes kontaktlīgzdas vāciņš
- (8) Paketes nesošais akumulators
- (9) Elektrovelosipēda eBike akumulatora uzlādes un darbības indikators
- (10) Taustiņš eBike akumulatora ieslēgšanai/izslēgšanai
- (11) Standarta akumulators

Tehniskie dati

Uzlādes ierīce		Standard Charger (36–4/230)	Compact Charger (36–2/100–230)	Fast Charger (36–6/230)
Izstrādājuma kods		BCS220	BCS230	BCS250
Nominālais spriegums	V	207–264	90–264	207–264
Frekvence	Hz	47–63	47–63	47–63
Akumulatoru uzlādes spriegums	V	36	36	36
Uzlādes strāva (maks.)	A	4	2	6 ^{A)}
Uzlādes laiks				
– PowerPack 300, apt.	st.	2,5	5	2
– PowerPack 400, apt.	st.	3,5	6,5	2,5
– PowerPack 500, apt.	st.	4,5	7,5	3
Darba temperatūra	°C	0 ... +40	0 ... +40	0 ... +40
Uzglabāšanas temperatūra	°C	+10 ... +40	+10 ... +40	+10 ... +40
Aptuvenais svars	kg	0,8	0,6	1,0
Aizsardzības klase		IP40	IP40	IP40

A) PowerPack 300 un akumulatoru Classic + Line uzlādes strāva tiek ierobežota uz 4 A.

Parametri ir sniegti nominālajam spriegumam [U] 230 V. Elektroinstrumentiem, kas paredzēti zemākam spriegumam vai ir modificēti atbilstoši nacionālajiem standartiem, šie parametri var atšķirties.

Lietošana

Uzsākot lietošanu

Uzlādes ierīces pievienošana elektrotīklam (skatīt attēlus A)

► Pievadiet pareizu elektrotīkla spriegumu!

Elektrobarošanas avota spriegumam jāatbilst vērtībai, kas norādīta uz uzlādes ierīces marķējuma plāksnītes.

Uzlādes ierīces, kas paredzētas 230 V spriegumam, var darboties arī no 220 V elektrotīkla.

Pievienojiet elektrokabeļa ierīces kontaktspraudni (3) ierīces kontaktligzdai (2) uz uzlādes ierīces.

Pievienojiet elektrokabeli (tas dažādās valstīs atšķiras) elektrotīklam.

Izņemta akumulatora uzlāde (skatīt attēlus B)

Izslēdziet eBike akumulatoru un izņemiet to no elektrovelosipēda eBike turētāja. Izlasiet eBike akumulatora lietošanas pamācību un ievērojiet tajā sniegtos norādījumus.

► Novietojiet eBike akumulatoru tikai uz tīrām virsmām.

Sekoji, lai uzlādes ligzdā un tās kontaktos nenokļūtu mitrums un netīrumi, piemēram, smiltis vai zeme.

Pievienojiet uzlādes ierīces uzlādes kontaktspraudni (5) kontaktligzdai (6) uz eBike akumulatora.

eBike akumulatora uzlāde elektrovelosipēdā eBike (skatīt attēlus C un D)

Izslēdziet elektrovelosipēda eBike akumulatoru. Notīriet uzlādes ligzdas vāciņu (7). Seko, lai uzlādes ligzdā un tās kontaktos nenokļūtu mitrums un netīrumi, piemēram, smiltis vai zeme. Paceliet uzlādes ligzdas vāciņu (7) un pievienojiet uzlādes kontaktspraudni (5) uzlādes kontaktligzdai (6).

- **Uzlādes ierīcei uzlādes laikā sakarstot, pastāv aizdegšanās risks. Uzlādējiet eBike akumulatorus uz elektrovelosipēda eBike tikai ugunsdrošā vietā un kad tie ir sausi.** Izlasiet eBike akumulatora lietošanas pamācību un ievērojiet tajā sniegtos norādījumus.

Divu elektrovelosipēdā ievietotu eBike akumulatoru uzlāde

Ja elektrovelosipēdā eBike tiek izmantoti divi akumulatori, abus eBike akumulatorus var uzlādēt caur nenaslēgto savienotāju. Vispirms abus eBike akumulatorus vienu pēc otra uzlādē līdz uzlādes pakāpei aptuveni 80–90%, pēc tam abus eBike akumulatorus pilnībā uzlādē paralēlā slēgumā (mirgo abu eBike akumulatoru LED).

Darbības laikā abi eBike akumulatori var pārmaiņus tikt izlādēti.

Ja eBike akumulatori ir izņemti no elektrovelosipēda turētāja, katru eBike akumulatoru var uzlādēt atsevišķi.

Uzlādes gaita

Uzlādes process sākas, līdzko uzlādes ierīce ir savienota ar eBike akumulatoru vai ar uzlādes kontaktligzdu uz elektrovelosipēda eBike un ar elektrotīklu.

Piezīme. Uzlāde ir iespējama vienīgi tad, ja elektrovelosipēda eBike temperatūra atrodas pieļaujamo uzlādes temperatūras vērtību diapazona robežās.

Piezīme. Uzlādes laikā elektrovelosipēda piedziņas mezgls tiek deaktivizēts.

eBike akumulatora uzlāde ir iespējama gan ar bortdatoru, gan arī bez tā. Ja bortdators neatrodas elektrovelosipēda turētājā, uzlādes procesu var vērot eBike akumulatora uzlādes pakāpes indikatorā.

Ja bortdators ir pievienots elektrovelosipēdam, uz tā ekrāna tiek parādīts atbilstošs ziņojums.

Akumulatora uzlādes pakāpe tiek parādīta ar uzlādes pakāpes indikatoru **(9)** uz eBike akumulatora un ar joslu indikatoru bortdatora ekrānā.

Uzlādes laikā deg uzlādes pakāpes indikatora **(9)** LED diodes uz eBike akumulatora. Katrai pastāvīgi degošai LED diodei atbilst aptuveni 20% no akumulatora maksimālās enerģijas. Mirgojoša LED diode parāda, ka notiek uzlādēti nākošie 20% no akumulatora enerģijas.

Ja elektrovelosipēda eBike akumulators ir pilnīgi uzlādēts, LED diodes nekavējoties izslēdzas un bortdators izslēdzas. Līdz ar to uzlādes process ir beidzies. Nospiežot elektrovelosipēda eBike ieslēgšanas/izslēgšanas pogu **(10)**, 3 sekundes parādās akumulatora uzlādes pakāpe.



Atvienojiet uzlādes ierīci no elektrotīkla un eBike akumulatoru vai eBike no uzlādes ierīces.

eBike un eBike akumulators automātiski neizslēdzas pēc atvienošanas no uzlādes ierīces.

Norāde: pēc elektrovelosipēda eBike akumulatora uzlādes rūpīgi aizveriet uzlādes kontaktligzdu **(6)** ar vāciņu **(7)**, lai pasargātu kontaktligzdu no netīrumu un ūdens iekļūšanas tajā.

Ja uzlādes ierīce pēc uzlādes netiek atvienota no eBike akumulatora, tā pēc dažām stundām ieslēdzas no jauna, pārbauda eBike akumulatora uzlādes pakāpi un vajadzības gadījumā atsāk uzlādi, papildinot enerģiju akumulatorā.

Kļūmes – cēloņi un novēršana

Cēlonis	Kļūmju novēršana
 <p>eBike akumulators ir bojāts</p>	<p>Uz eBike akumulatora mirgo divas LED diodes.</p> <p>Griezieties pilnvarotā velosipēdu tirdzniecības vietā.</p>
 <p>eBike akumulators ir pārāk sakarsis vai pārāk atdzisis</p>	<p>Uz eBike akumulatora mirgo trīs LED diodes.</p> <p>Atvienojiet eBike akumulatoru no uzlādes ierīces un nogaidiet, līdz akumulatora temperatūra ir uzlādes temperatūras vērtību diapazona robežās.</p> <p>Pievienojiet eBike akumulatoru uzlādes ierīcei pēc tam, kad tā temperatūra ir atgriezusies pieļaujamo uzlādes temperatūras vērtību diapazona robežās.</p>
 <p>Uzlādes ierīce neveic akumulatora uzlādi.</p>	<p>Nemirgo neviena LED diode (neatkarīgi no elektrovelosipēda eBike akumulatora uzlādes pakāpes, pastāvīgi iedegas viena vai vairākas LED diodes).</p> <p>Griezieties pilnvarotā velosipēdu tirdzniecības vietā.</p>
<p>Uzlāde nav iespējama (uz eBike akumulatora nedeg neviena LED diode)</p> <p>Ir nepareizi pievienots kontaktspraudnis</p> <p>Kontakti uz eBike akumulatora ir netīri</p> <p>Ir bojāta kontaktligzda, kabelis vai uzlādes ierīce</p> <p>eBike akumulators ir bojāts</p>	<p>Pārbaudiet visus kontaktsavienojumus.</p> <p>Uzmanīgi notīriet eBike akumulatora kontaktus.</p> <p>Pārbaudiet spriegumu elektrotīklā, nogādājiet uzlādes ierīci pārbaudei pilnvarotā velosipēdu tirdzniecības vietā.</p> <p>Griezieties pilnvarotā velosipēdu tirdzniecības vietā.</p>

Apkalpošana un apkope

Apkalpošana un tīrīšana

Ja notiek uzlādes ierīces atteikums, griezieties pilnvarotā velosipēdu tirdzniecības vietā.

Notīriet uzlādes ierīci ar sausu drānu.

Klientu apkalpošanas dienests un konsultācijas par lietošanu

Ja rodas jautājumi par elektrovelosipēda eBike un tā sastāvdaļām, griezieties pilnvarotā velosipēdu tirdzniecības vietā.

Pilnvaroto velosipēdu tirdzniecības vietu kontaktinformāciju var atrast interneta vietnē www.bosch-ebike.com.



Tālāku informāciju par eBike komponentiem un to funkcijām atradīsiet Bosch eBike Help Center.

Utilizācija un izstrādājumu materiāli

Datus par izstrādājumos esošajiem materiāliem atradīsiet šajā saitē: www.bosch-ebike.com/en/material-compliance.

Neizmetiet nolietotos elektrovlosipēdus eBike un to sastāvdaļas sadzīves atkritumu tvertnē!

Nodošana atpakaļ tirdzniecības vietā ir iespējama, ja to labprātīgi piedāvā izplatītājs vai tas ir viņa ar likumu noteiktais pienākums. Ievērojiet valstī spēkā esošos noteikumus.



Piedziņas mezgls, bortdators kopā ar vadības bloku, elektrovlosipēda eBike akumulators, ātruma sensors, piederumi un iesaiņojuma materiāli jāpakļauj otrreizējai pārstrādei apkārtējai videi nekaitīgā veidā.

Pastāvīgi pārliecinieties, ka personas dati ir izdzēsti no ierīces.

Akumulatorus, kurus nesabojājot var izņemt no elektroierīces, pirms nodošanas utilizācijas uzņēmumam ir jāizņem un jānodod atsevišķā akumulatoru nodošanas punktā.



Atbilstoši Eiropas Savienības direktīvai 2012/19/ES, lietošanai nederīgie elektroinstrumenti, kā arī, atbilstoši Eiropas Savienības direktīvai 2006/66/EK, bojātie vai nolietotie akumulatori un baterijas jāsvāc atsevišķi un jāpakļauj otrreizējai pārstrādei apkārtējai videi nekaitīgā veidā.

Elektroierīču vākšana pēc kategorijām kalpo tikai sākotnējai šķirošanai pēc ierīču veida un atvieglo pareizu izejvielu apstrādes un otrreizējās pārstrādes procesu un līdz ar to saudzē cilvēku un vidi.



Tiesības uz izmaiņām tiek saglabātas.

Saugos nuorodos



Perskaitykite visas šias saugos nuorodas ir reikalavimus. Nesilaikant saugos nuorodų ir reikalavimų gali trenkti elektros smūgis, kilti

gaisras, galima smarkiai susižaloti ir sužaloti kitus asmenis.

Saugokite visas saugos nuorodas ir reikalavimus, kad ir ateityje galėtumėte jais pasinaudoti.

Šioje naudojimo instrukcijoje vartojama sąvoka „eBike“ akumulatorius taikoma visiems originaliems Bosch „eBike“ akumulatoriams.

- ▶ **Perskaitykite visose „eBike“ komponentų naudojimo instrukcijose bei jūsų „eBike“ naudojimo instrukcijoje pateiktas saugos nuorodas ir reikalavimus ir jų laikykitės.**



Saugokite kroviklį nuo lietaus ir drėgmės. Į kroviklį patekęs vanduo padidina elektros smūgio riziką.

- ▶ **Įkraukite tik „eBike“ aprobuotus Bosch ličio jonų akumulatorius.** Akumulatoriaus įtampa turi sutapti su kroviklio tiekiamą akumulatoriaus įkrovimo įtampa. Priešingu atveju iškyla gaisro ir sprogimo pavojus.
- ▶ **Prižiūrėkite, kad kroviklis visuomet būtų švarus.** Nešvarumai kelia elektros smūgio pavojų.
- ▶ **Venkite per didelę prietaiso lizdo ir prietaiso kištuko apkrovos.** Kroviklis dėl to gali tapti nebetinkamas naudoti.
- ▶ **Kaskart prieš pradėdami naudoti patikrinkite kroviklį, kabelį ir kištuką.** Jei aptikote pažeidimų, kroviklio nenaudokite. Kroviklio neatidarykite. Pažeisti krovikliai, kabeliai ir kištukai didina elektros smūgio riziką.
- ▶ **Nenaudokite kroviklio ir „eBike“ akumulatoriau padėję juos ant lengvai užsidegančio pagrindo (pvz., popieriaus, tekstilinės dangos ir pan.) ar gaisro atžvilgiu pavojingoje aplinkoje.** Įkraunant akumuliatorių, kroviklis įkaista, todėl atsiranda gaisro pavojus.
- ▶ **Būkite atsargūs, kai įkrovimo metu liečiate kroviklį.** Mūvėkite apsauginėmis pirštinėmis. Kroviklis gali labai įkaisti ypač tada, kai aukšta aplinkos temperatūra.
- ▶ **„eBike“ akumuliatorių pažeidus ar netinkamai naudojant, gali išeiti garų. Išvėdinkite patalpą ir, jei nukentėjote, kreipkitės į gydytoją.** Garai gali dirginti kvėpavimo takus.
- ▶ **Nepalikite įkraunamo „eBike“ akumulatoriaus be priežiūros.**
- ▶ **Stebėkite vaikus prietaisą naudojant, valant ir atliekant jo techninę priežiūrą.** Taip bus užtikrinama, kad vaikai su krovikliu nežaistų.
- ▶ **Jaunesniems kaip 8 metų amžiaus vaikams kroviklį naudoti draudžiama.** Jaunesniems kaip 8 metų amžiaus vaikams ir asmenims dėl fizinių, juslinių ar intelektinių negebėjimų, dėl trūkstamos patirties ar trūkstatų žinių nesugebantiems kroviklio valdyti saugiai, šį kroviklį leidžiama naudoti tik atsakingo asmens pri-

žiūrimams ar vadovaujamiems, jei yra užtikrinta, kad jie supranta su tuo susijusius pavojus. **Stebėkite vaikus prietaisą naudojant, valant ir atliekant jo techninę priežiūrą. Vaikams su šiuo prietaisu žaisti draudžiama.** Priešingu atveju prietaisas gali būti valdomas netinkamai ir kyla sužeidimų pavojus.

- ▶ Kroviklio apatinėje pusėje yra lipdukas su nurodymu anglių kalba (schemoje pažymėta numeriu **(4)**); jame pateiktas šis tekstas: Naudoti TIK su BOSCH ličio jonų akumulatoriais!

Gaminio ir savybių aprašas

Naudojimas pagal paskirtį

Be čia aprašytų funkcijų gali būti, kad bet kurio metu bus atliekami programinės įrangos pakeitimai, skirti klaidoms pašalinti ir funkcijoms pakeisti.

Bosch „eBike“ krovikliai yra skirti tik Bosch „eBike“ akumulatoriams įkrauti, ir naudoti juos kitais tikslais draudžiama.

Pavaizduoti prietaiso elementai

Pavaizduotų komponentų numeriai atitinka instrukcijos pradžioje pateiktos schemos numerius.

Priklausomai nuo jūsų „eBike“ modelio, kai kurie šioje naudojimo instrukcijoje pateikti paveikslėliai gali skirtis nuo faktinių duomenų.

- (1) Kroviklis
- (2) Prietaiso lizdas
- (3) Prietaiso kištukas
- (4) Kroviklio naudojimo saugos nuorodos
- (5) Kroviklio kištukinis kontaktas
- (6) Kroviklio kištukinio kontakto lizdas
- (7) Įkrovimo lizdo dangtelis
- (8) Bagažinės akumulatorius
- (9) „eBike“ akumulatoriaus veikimo ir įkrovos būklės indikatorius
- (10) „eBike“ akumulatoriaus įjungimo-išjungimo mygtukas
- (11) Standartinis akumulatorius

Techniniai duomenys

Kroviklis		Standard Charger (36–4/230)	Compact Charger (36–2/100-230)	Fast Charger (36–6/230)
Gaminio kodas		BCS220	BCS230	BCS250
Nominalioji įtampa	V	207–264	90–264	207–264
Dažnis	Hz	47–63	47–63	47–63
Akumulatoriaus įkrovimo įtampa	V	36	36	36
Įkrovimo srovė (maks.)	A	4	2	6 ^{A)}
Įkrovimo trukmė				
– „PowerPack 300“, apie	h	2,5	5	2
– „PowerPack 400“, apie	h	3,5	6,5	2,5
– „PowerPack 500“, apie	h	4,5	7,5	3
Darbinė temperatūra	°C	0 ... +40	0 ... +40	0 ... +40
Sandėliavimo temperatūra	°C	+10 ... +40	+10 ... +40	+10 ... +40
Svoris apie	kg	0,8	0,6	1,0
Apsaugos tipas		IP40	IP40	IP40

A) Įkrovimo srovė „PowerPack 300“ ir „Classic+ Line“ akumulatoriuose apribojama iki 4 A.

Duomenys galioja tik tada, kai nominalioji įtampa [U] 230 V. Jei įtampa kitokia arba jei naudojamas specialus, tam tikrai šaliai gaminamas modelis, šie duomenys gali skirtis.

Naudojimas

Paruošimas naudoti

Kroviklio prijungimas prie elektros tinklo (žr. A pav.)

- ▶ **Atkreipkite dėmesį į tinklo įtampą!** Elektros srovės šaltinio įtampa turi atitikti nurodytąją kroviklio firminėje lentelėje. 230 V pažymėtus krovikliu galima jungti ir į 220 V įtampos elektros tinklą.

Maitinimo laido prietaiso kištuką (3) įstatykite į kroviklyje esantį prietaiso lizdą (2).

Maitinimo laidą (priklausomai nuo šalies) prijunkite prie elektros tinklo.

Nuimto „eBike“ akumulatoriaus įkrovimas (žr. B pav.)

Išjunkite „eBike“ akumuliatorių ir išimkite jį iš laikiklio, esančio ant „eBike“. Tuo tikslu perskaitykite ir laikykites „eBike“ akumulatoriaus naudojimo instrukcijos.

- ▶ **„eBike“ akumuliatorių padėkite tik ant švaraus paviršiaus.** Saugokite įkrovimo lizdą ir kontaktus nuo drėgmės ir nešvarumų, pvz., smėlio ar žemių.

Kroviklio kištukinį kontaktą (5) įstatykite į „eBike“ akumulatoriuje esantį įkrovimo lizdą (6).

„eBike“ akumulatoriaus įkrovimas ant „eBike“ (žr. C ir D pav.)

Išjunkite „eBike“ akumuliatorių. Nuvalykite įkrovimo lizdo dangtelį (7). Saugokite įkrovimo lizdą ir kontaktus nuo drėgmės ir nešvarumų, pvz., smėlio ar žemių. Nuimkite įkrovimo lizdo dangtelį (7) ir kroviklio kištukinį kontaktą (5) įstatykite į įkrovimo lizdą (6).

- ▶ **Krovikliui įkrovimo metu įšylant, iškyla gaisro pavojus. „eBike“ akumulatorius ant dviračio „eBike“ įkraukite tik sausus ir tik nuo gaisro apsaugotoje vietoje.**

Tuo tikslu perskaitykite ir laikykites „eBike“ akumulatoriaus naudojimo instrukcijos.

Įkrovimo procesas, esant įstatytiems dviems „eBike“ akumulatoriams

Jei prie „eBike“ yra pritvirtinti du „eBike“ akumulatoriai, tai naudojantis neuždengta jungtimi galima įkrauti abu „eBike“ akumulatorius. Pirmiausia abu „eBike“ akumulatoriai vienas po kito įkraunami maždaug iki 80–90 %, o tada abu „eBike“ akumulatoriai įkraunami lygiagrečiai iki visiškos įkrovos (mirksi abiejų „eBike“ akumuliatorių šviesos diodai).

Veikimo metu taip pat pakaitomis yra naudojama abiejų „eBike“ akumuliatorių įkrova.

Jei „eBike“ akumulatorius išimate laikiklių, kiekvieną „eBike“ akumuliatorių galite įkrauti atskirai.

Įkrovimo procesas

Įkrovimo procesas pradedamas, kai tik kroviklis sujungiamas su „eBike“, akumulatoriumi ar ant „eBike“ esančiu įkrovimo lizdu ir elektros tinklu.

Nuoroda: Įkrovimo procesas galimas tik tada, jei „eBike“ akumulatoriaus temperatūra yra leidžiamosios temperatūros diapazone.

Nurodymas: Įkrovimo metu pavaros blokas deaktivinamas.

„eBike“ akumuliatorių galima įkrauti tiek esant prijungtam dviračio kompiuteriui, tiek neprijungtam. Jei dviračio kompiuterio nėra, įkrovimo procesą galima stebėti „eBike“ akumulatoriaus įkrovos indikatoriuje.

Esant prijungtam dviračio kompiuteriui, ekrane parodomas atitinkamas pranešimas.

Įkrovimo būklę rodo ant „eBike“ akumulatoriaus esantis akumulatoriaus įkrovos būklės indikatorius (9), o dviračio kompiuteriye – brūkšneliai.

Įkrovimo proceso metu šviečia ant „eBike“ akumuliatoriaus esančio įkrovos būklės indikatorius (9) šviesos diodai.

Kiekvienas nuolat šviečiantis šviesos diodas atitinka apie 20 % įkrovos. Mirksintis šviesos diodas rodo kitą 20 % įkrovą.

Kai „eBike“ akumuliatorius visiškai įkraunamas, iškart užgessta šviesos diodai, o dviračio kompiuteris išjungiamas. Įkrovimo procesas baigiamas. Paspaudus įjungimo-išjungimo mygtuką (10) ant „eBike“ akumuliatoriaus, 3 sekundėms gali būti parodyta įkrovos būklė.



Kroviklį atjunkite nuo elektros tinklo, o „eBike“ akumuliatorių arba „eBike“ – nuo kroviklio.

„eBike“ ir „eBike“ akumuliatorius po atjungimo išsijungia automatiškai.

Nurodymas: jei įkrovimas vyko ant „eBike“, pasibaigus įkrovimo procesui įkrovimo lizdą (6) rūpestingai uždenkite dangteliu (7), kad negalėtų patekti nei nešvarumų, nei vandens.

Jei kroviklis pasibaigus įkrovimui neatjungiamas nuo „eBike“ akumuliatoriaus, kroviklis po kelių valandų vėl įsijungia, patikrina „eBike“ akumuliatoriaus įkrovos būklę ir, jei reikia, vėl pradeda įkrovimo procesą.

Gedimas – Priėžastis ir pašalinimas

Priėžastis	Šalinimas
 <p>Pažeistas „eBike“ akumuliatorius</p>	<p>Ant „eBike“ akumuliatoriaus mirksi du šviesos diodai.</p> <p>Kreipkitės į įgaliotą dviračių prekybos atstovą.</p>
 <p>„eBike“ akumuliatorius per šiltas arba per šaltas</p>	<p>Ant „eBike“ akumuliatoriaus mirksi trys šviesos diodai.</p> <p>„eBike“ akumuliatorių atjunkite nuo kroviklio, kol bus pasiektas įkrovimo temperatūros diapazonas.</p> <p>„eBike“ akumuliatorių prie kroviklio prijunkite tik tada, kai jis pasieks leidžiamąją įkrovimo temperatūrą.</p>
 <p>Kroviklis neįkrauna.</p>	<p>Nemirksi nei vienas LED (priklausomai nuo „eBike“ akumuliatoriaus įkrovos būklės, nuolat šviečia vienas arba keli LED).</p> <p>Kreipkitės į įgaliotą dviračių prekybos atstovą.</p>
<p>Negalimas įkrovimo procesas (ant „eBike“ akumuliatoriaus nešviečia joks indikatorius)</p>	
Netinkamai įstatytas kištukas	Patikrinkite visas kištukines jungtis.
Užteršti „eBike“ akumuliatoriaus kontaktai	Atsargiai nuvalykite „eBike“ akumuliatoriaus kontaktus.
Pažeistas kištukinis lizdas, laidas arba kroviklis	Patikrinkite tinklo įtampą ir kreipkitės į dviračių prekybos atstovą, kad patikrintų kroviklį.
Pažeistas „eBike“ akumuliatorius	Kreipkitės į įgaliotą dviračių prekybos atstovą.

Priežiūra ir servisas

Priežiūra ir valymas

Jei kroviklis sugestų, kreipkitės į įgaliotą dviračių prekybos atstovą.

Kroviklį nuvalykite sausa šluoste.

Klientų aptarnavimo skyrius ir konsultavimo tarnyba

Iškilus bet kokiems, su „eBike“ ir jo komponentais susijusiems klausimams, kreipkitės į įgaliotą dviračių prekybos atstovą.

Įgaliotų prekybos atstovų kontaktus rasite internetiniame puslapyje www.bosch-ebike.com.



Daugiau informacijos apie „eBike“ komponentus ir jų funkcijas rasite „Bosch eBike Help Center“.

Medžiagos gaminiuose ir šalinimas

Duomenis apie gaminiuose esančias medžiagas rasite šioje nuorodoje: www.bosch-ebike.com/en/material-compliance. „eBike“ ir jo komponentų nemeskite į buitinių atliekų konteinerius!

Mažmenininkams juos galima grąžinti, jei patintojas savanoriškai pasiūlo juos atsiimti arba yra teisiškai įpareigotas tai padaryti. Laikykitės nacionalinių taisyklių.



Pavaros blokas, dviračio kompiuteris su valdymo bloku, „eBike“ akumulatorius, greičio jutiklis, papildoma įranga ir pakuotės turi būti ekologiškai utilizuojami.

Įsitikinkite, kad iš prietaiso buvo pašalinti asmeniniai duomenys.

Baterijos, kurias galima išimti iš elektrinio prietaiso jų nesugadinant, prieš šalinimą turi būti išimtos ir atiduodamos į atskirą baterijų surinkimo vietą.



Pagal Europos direktyvą 2012/19/ES, naudoti nebetinkami elektriniai prietaisai ir, pagal Europos direktyvą 2006/66/EB, pažeisti ir išekvoti akumulatoriai ar baterijos turi būti surenkami atskirai ir perdirbami aplinkai nekenksmingu būdu.

Atskiras elektrinių prietaisų surinkimas skirtas pirminiam jų išrūšiavimui pagal tipą ir padeda tinkamai apdoroti bei perdirbti žaliavas ir tokiu būdu saugoti žmones ir tausoti aplinką.



Galimi pakeitimai.